

Κάμπος Χίου

περιδιαβαίνοντας το κυροβόλο δάσος των εσπεριδοειδών

ΦΥΛΛΑ ΕΡΓΑΣΙΑΣ

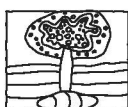



Αντιστοιχίσε τα αρχιτεκτονικά σχέδια από χαρακτηριστικές αυλόπορτες του Κάμπου με τις φωτογραφίες τους

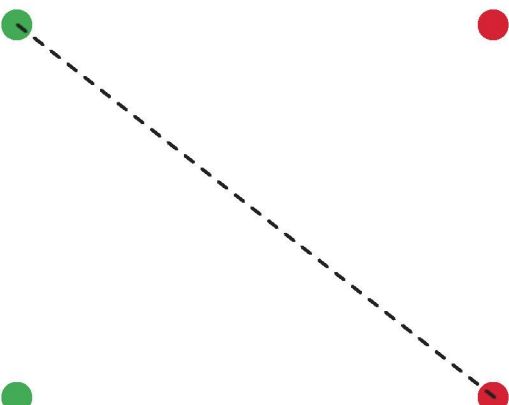
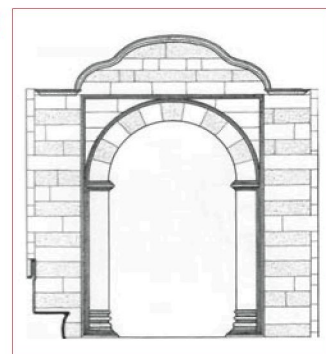
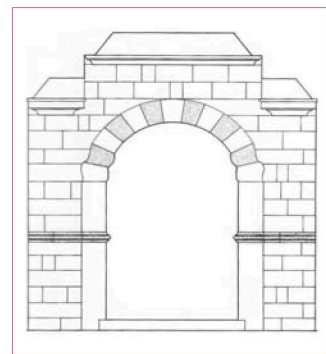
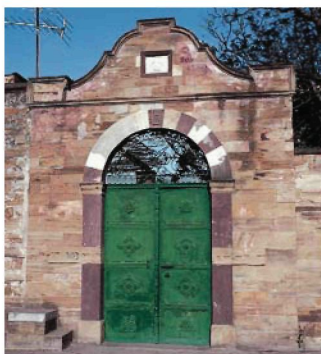
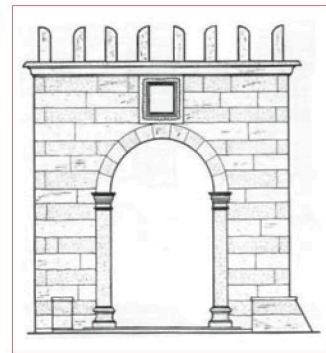
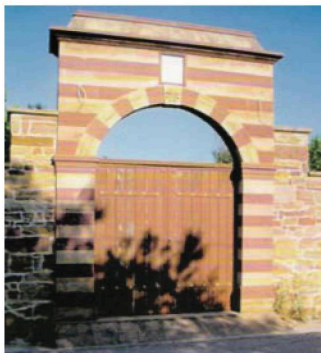
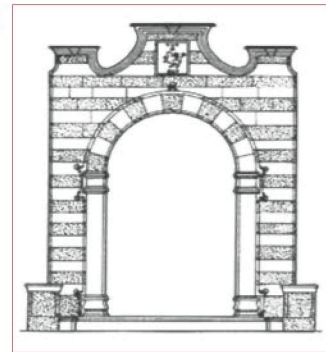
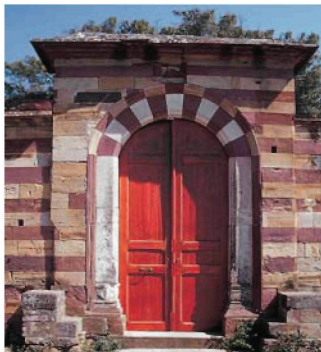

Μουστάσος Γ., Αυλόπορτες Κάμπου Χίου, Πυξίδα: Χίος, 2000



ΜΑΘΑΙΝΟΝΤΑΣ ΓΙΑ ΤΑ ΑΡΧΟΝΤΙΚΑ ΤΟΥ ΚΑΜΠΟΥ

1. Γράψε τα ονόματα των παρακάτω αρχοντικών του Κάμπου, διάλεξε ένα και μάθε: α) Ποια εποχή χτίστηκε ; β) Τι υλικά χρησιμοποιήθηκαν; γ) Ποια τα ιδιαίτερα χαρακτηριστικά του; δ) Ποιοι οι ιδιοκτήτες του;

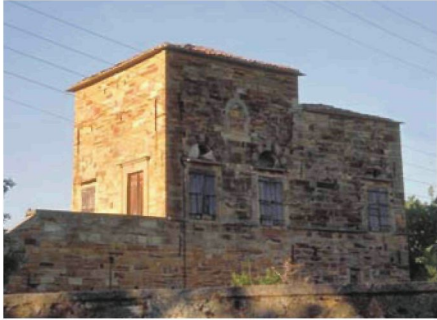

Εικ. 1:

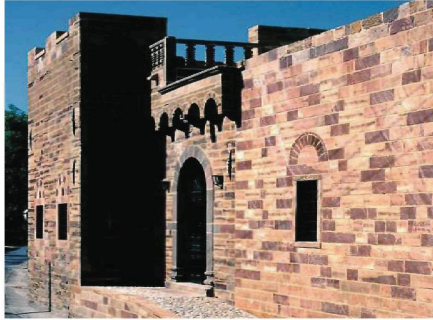

Εικ. 2:



Εικ. 3:



Εικ. 4:



Εικ. 5:



Εικ. 6:

Φωτογραφίες: Μυλωνάδης / Λεωνίδας

2. Παρατηρώ τη φωτογραφία αυτή του έρημου και εγκαταλελειμμένου αρχοντικού. Την περιγράφω και εκφράζω τα συναισθήματα που μου γεννά. Συζητούμε, στην ομάδα μας, για το μέλλον του και υποβάλλουμε τις προτάσεις μας στην αρμόδια δημοτική αρχή.

«Βιτιάδικο»



Φωτογραφία: Αλ. Σταματούλακη

.....

.....

.....

.....

.....

.....

1. Αναγνώρισε τα αρχιτεκτονικά και δομικά στοιχεία ενός πύργου του Κάμπου και τοποθέτησε τους αριθμούς των στοιχείων στο κατάλληλο σημείο της εικόνας.

«Πύργος Γιαμού»

1. Σκάλα

2. Τσαρδί

3. Τοξίλια

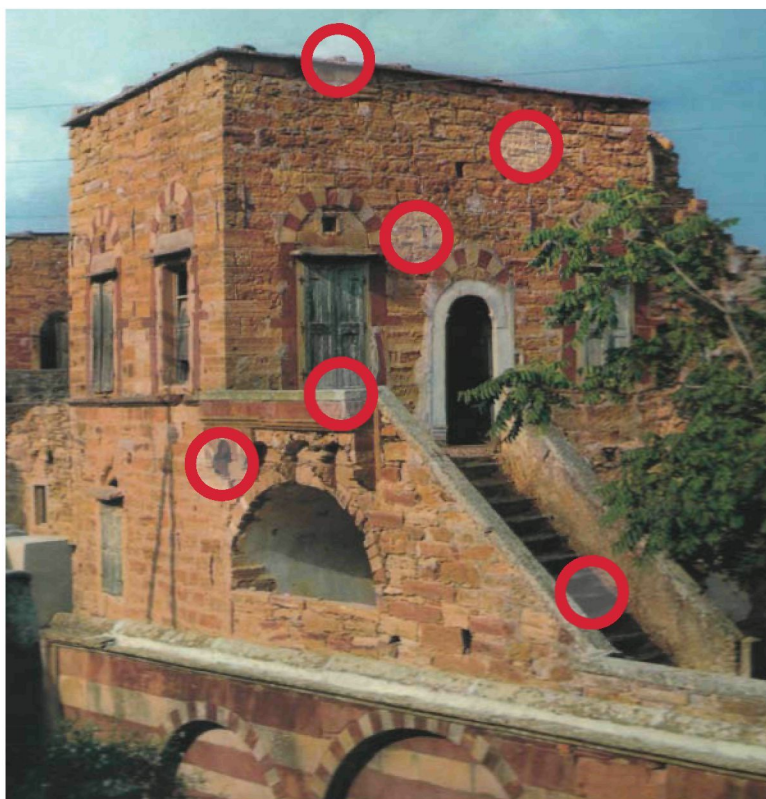

4. Ανακουφιστικά Τόξα

5. Θυμιανούσικη πέτρα

6. Στέγη

Μπούρας Χαρ., Χίος, εκδ. ΜΕΛΙΣΣΑ, Αθήνα 1982

2. Στις παρακάτω εικόνες, Βλέπεις τα τυπικά στοιχεία μιας καμπούσικης αυλής. Γράψε τα.

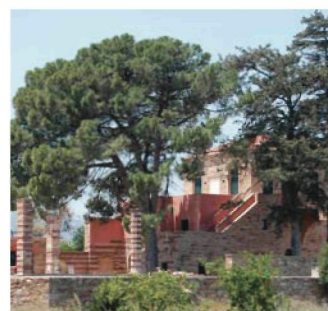

Φωτογραφίες: Μυλωνάδης Ασπινίδας



1. Συμπλήρωσε, στα ορθογώνια πλαίσια, τα αρχιτεκτονικά στοιχεία της αυλόπορτας.



2. Χρωμάτισε την καμπούσικη αυλόπορτα σύμφωνα με τα παρακάτω:

- **Θολίτες:** λευκό - κόκκινο (εναλλάξ), **Γείσο:** γκρι, **Επίστεψη:** γκρι, **Επίκρανα:** μπεζ
- **Παραστάδες:** λευκό, **Δίφυλλη πόρτα:** καφέ ή πράσινο ή βυσινί
- **Περιβάλλον τοίχος:** στα χρώματα της Θυμιανούσικης πέτρας (εναλλάξ)

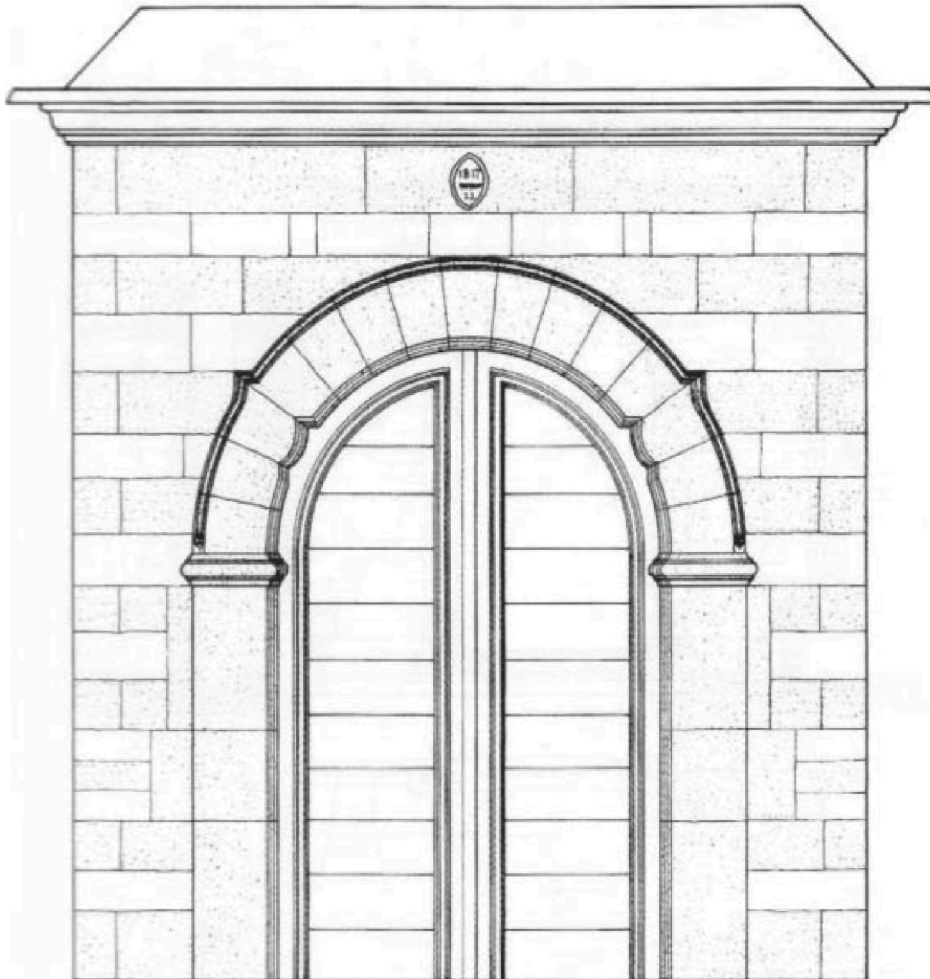

Μουστατάσος Γ., Αυλόπορτες Κάμπου Χίου, Πυξίδα: Χίος, 2000



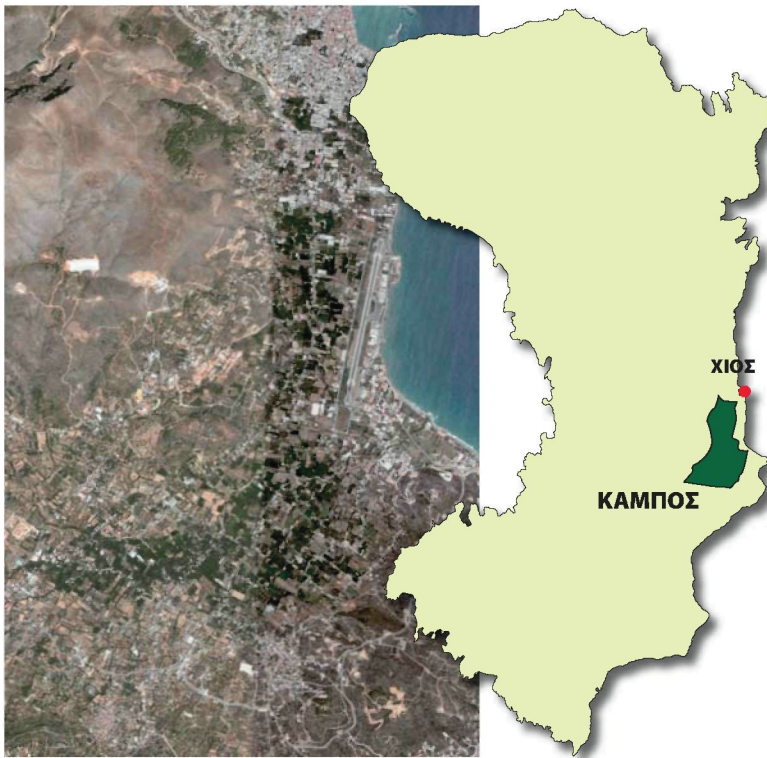

Χάρτης "Google Earth"



Χάρτης εφημερίδας "ΑΛΗΘΕΙΑ"

Ο Κάμπος ορίζεται γεωγραφικά ως η παράκτια πεδινή έκταση, μήκους περίπου 8 χιλιομέτρων και πλάτους 3 χιλιομέτρων. Τα όρια του εκτείνονται νοτίως της κοίτης του χειμάρρου **Παρθένη**, μεταξύ της ανατολικής ακτής του νησιού και των προπόδων του **Κορακάρη**, νότια μέχρι τους πρόποδες των λόφων του **Αγ. Κωνσταντίνου**, του **Αγ. Μηνά** και του **Ανέμωννα**. Διασχίζεται από τον ποταμό **Κοκκαλά** και τα ρυάκια του.

1. **Παρατηρώντας προσεκτικά** τους δύο παραπάνω χάρτες σχεδίασε, κατά προσέγγιση, πάνω στο γεωγραφικό χάρτη με **έντονη μαύρη γραμμή** τα όρια του Κάμπου και ζωγράφισε το εσωτερικό του με **πράσινη σκίαση**.

2. Τώρα μπορείς να εξηγήσεις, με λίγα λόγια, γιατί αναπτύχθηκε ιδιαίτερα αυτή η περιοχή του νησιού μας;

Blank area with horizontal dotted lines for writing the answer to question 2.





1. Αναγνώρισε τα παρακάτω είδη των εσπεριδοειδών, γράφοντας και την αντίστοιχη επιστημονική τους ονομασία.

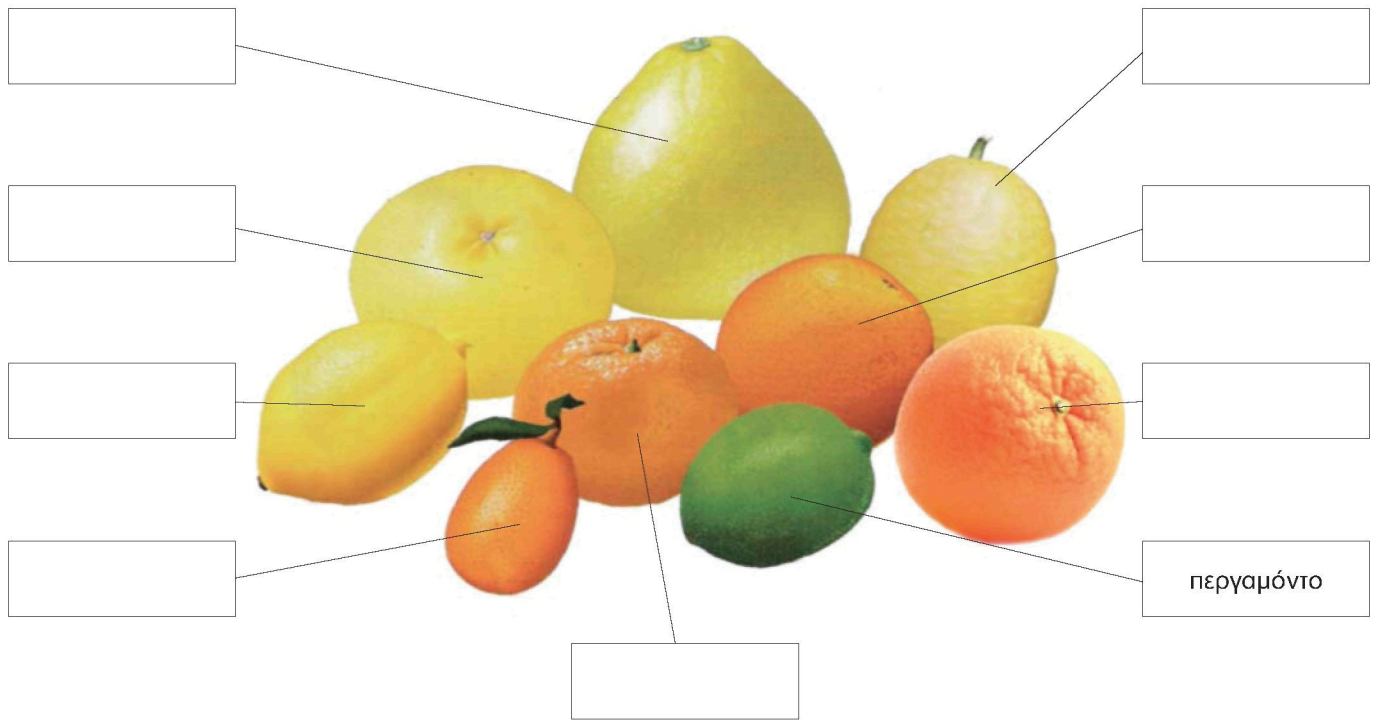

2. Ονομάτισε τα μέρη του πορτοκαλιού όπως φαίνονται στην οριζόντια τομή του.

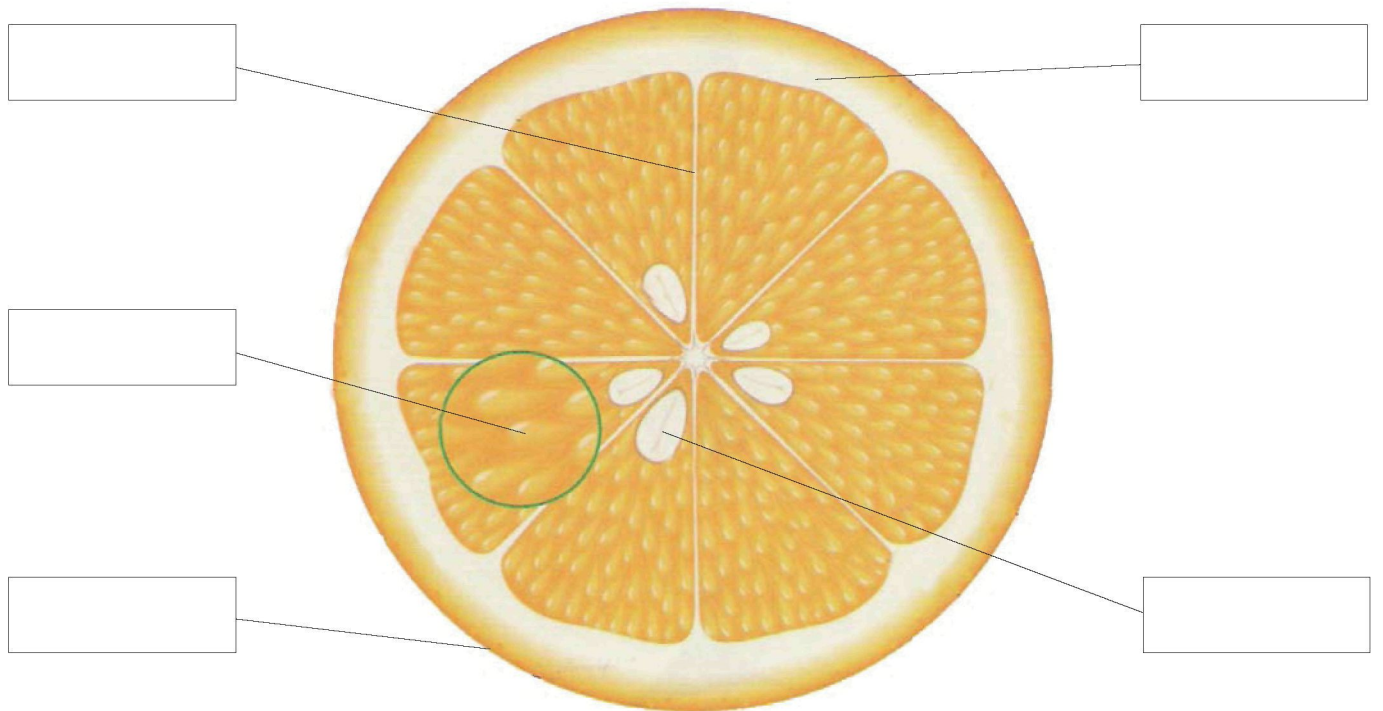

1. Βρείτε τα παρακάτω εργαλεία της παραδοσιακής καλλιέργειας των εσπεριδοειδών και γράψτε τα ονόματά τους κάτω από κάθε εικόνα. (ψαλίδα, τσιμπίδι, πριόνι, αξινογύρια, τσατάλι, σκάλα, φόρα/κοφίνι, κλαδευτήρι, ψεκαστήρα, φλόγιτρο)



Φωτό: Αλ. Σταματουλάκης - Ε. Σαζέβια - Μουσείο "Citrus" Β. Ξύδα

2. Κάποια από αυτά αντικαταστάθηκαν από τα παρακάτω σύγχρονα εργαλεία: [φρέζα, μηχανή κλαδέματος (αεροψαλίδες), θρυμματιστής κλαδιών, τελάρα]

Συμπλήρωσε τις φράσεις:

Η φρέζα αντικατέστησε

Η μηχανή κλαδέματος αντικατέστησε

Ο θρυμματιστής κλαδιών αντικατέστησε

Τα τελάρα αντικατέστησαν



Άνθος

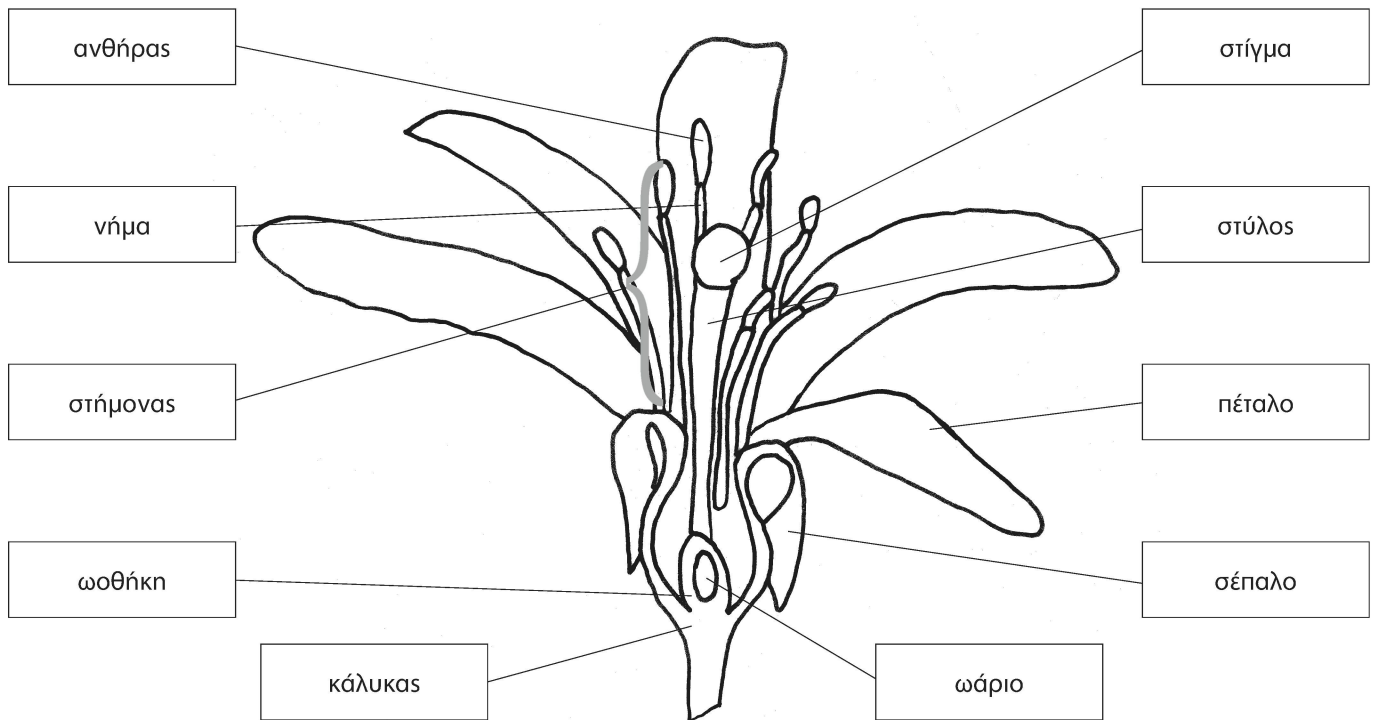

1. Χρωμάτισε με τα ανάλογα χρώματα τα μέρη του άνθους: **πράσινο σκούρο** τον κάλυκα και τα σέπαλα, **πράσινο ανοιχτό** την ωοθήκη και το στύλο, **κίτρινο** τους ανθήρες και το στίγμα, **λευκό** τα πέταλα και το νήμα των στήμονων.
2. Για να φτιαχτεί το γλυκό κουταλιού με άνθη λεμονιάς, μαζεύουν με πολλή προσοχή μόνο τα πέταλα του άνθους και όχι τα άλλα μέρη του! Δικαιολόγησε την ενέργεια αυτή.
3. Μπορείς να γράψεις τα κύρια μέρη του δέντρου της πορτοκαλιάς στα ορθογώνια πλαίσια;

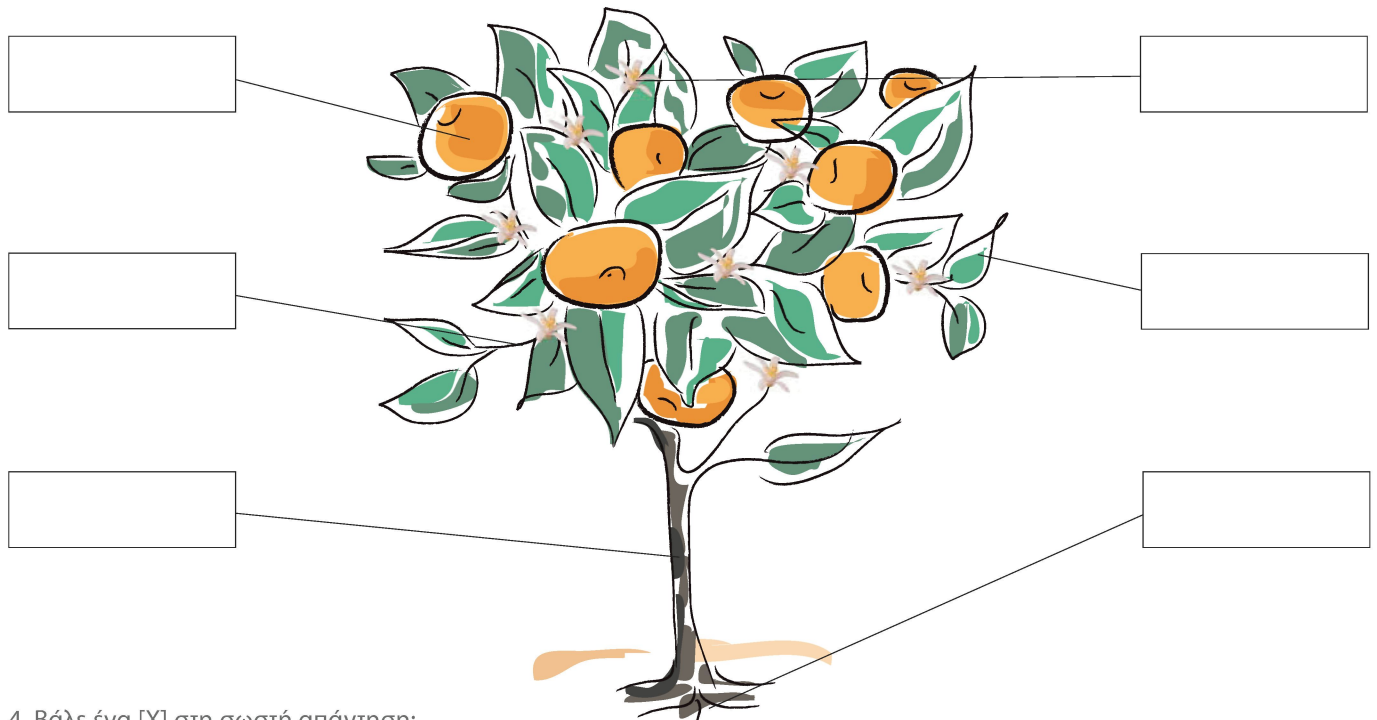













4. Βάλε ένα [X] στη σωστή απάντηση:

- A) Η πορτοκαλιά είναι: Θάμνος, Δένδρο, Πόα, Φυλλοβόλο, Αειθαλές
- B) Τι ύψος έχει; Μικρότερο από 2 μέτρα, Μεγαλύτερο από 2 μέτρα
- Γ) Ανήκει στα: Εσπεριδοειδή Κωνοφόρα



Συνομιλώντας με έναν περιβολάρη και άλλους σχετικούς, η ομάδα παίρνει στοιχεία για να συμπληρώσει τον παρακάτω πίνακα.

Μήνας	Εργασία	Περιγραφή εργασίας	Σκοπός εργασίας
Φεβρουάριος Μάρτιος Απρίλιος			
Μάιος			
Ιούνιος Ιούλιος Αύγουστος Σεπτέμβριος			
Οκτώβριος Νοέμβριος Δεκέμβριος Ιανουάριος			

Πίνακας: Φρίξου Αριστέος, εκδ. Βιβλιοθήκη Κοραή, Χίος 1998

Οι γεροί καρποί των εσπεριδοειδών τυλίγονταν ο κάθε ένας χωριστά σε **ψιλόχαρτο**, για προστασία, και τοποθετούνταν μέσα στο ξύλινο κιβώτιο. Τα ψιλόχαρτα έφεραν συχνά τη φέρμα του εξαγωγέα. Στα πλάγια του κιβωτίου, έβάζαν άλλα εικονογραφημένα χαρτιά, τις «**δαντέλες**», για να μη πληγώνονται οι καρποί. Αφού γέμιζαν τα κασάκια, πάνω από τη τελευταία στρώση καρπών, τοποθετούσαν ένα εικονογραφημένο χαρτί, που λεγόταν **καπάκι**, και τα έκλειναν. Πάνω στα ξύλινα κιβώτια, μάρκαραν με τους τσίγκους την **αντρέσσα** (γαλλικά adresse = διεύθυνση).



Χρωμολιθόγραφο καπάκι



Χρωμολιθόγραφο καπάκι



Τσίγκοι - Αντρέσες

Μουστασάς Γ., Σήματα Εσπεριδοειδών Χίου, Κέντρο Χιακών Μελετών - Γέλιανταιο: 2005

1. Παρατήρησε και μελέτησε τις παραπάνω εικόνες για αν εντοπίσεις:

- α) τη χρονολογία παραγωγής
- β) την ποιότητα του προϊόντος
- γ) τη φέρμα του εξαγωγέα
- δ) τον τόπο αποστολής αλλά και προορισμού του προϊόντος

2. Σχολίασε το ρόλο που παίζουν οι εικόνες και ο γραπτός λόγος στην προώθηση του προϊόντος:

.....

.....

.....

.....

3. Σχεδίασε τη δική σου διαφημιστική αφίσα για την προώθηση του χιώτικου μανταρινιού στις ντόπιες και παγκόσμιες αγορές.

1. Ανακάλυψε το περιβάλλον με τις αισθήσεις σου. Γράψε, στα αντίστοιχα πλαίσια, λέξεις που ταιριάζουν στις πέντε αισθήσεις (όραση – ακοή – όσφρηση – γεύση – αφή).

ΒΛΕΠΩ	ΑΚΟΥΩ	ΜΥΡΙΖΩ	ΓΕΥΟΜΑΙ	ΑΓΓΙΖΩ

2. Παρατήρησε με προσοχή τη βλάστηση του περιβάλλοντος και συμπλήρωσε τον παρακάτω πίνακα:

Είδη φυτών

A/A	Δένδρα	Αναρριχώμενα	Καλλωπιστικά
1			
2			
3			
4			
5			

3. Κάθε ομάδα διαλέγει ένα δέντρο και συμπληρώνει τα στοιχεία της ταυτότητας του:

ΔΕΛΤΙΟ ΤΑΥΤΟΤΗΤΑΣ

Όνομα:

Επιστημονικό όνομα:

Γένος:

Φύλλα:

Ύψος:

Καρπός:

Αειθαλές Φυλλοβόλο

Μουσατσάος Γ., Σχήματα Εσπεριδοειδών Χίου, Κέντρο Χιακών Μελετών - Πελλινναίο: 2005

4. Ο ζωγράφος της ομάδας προσπαθεί να το ζωγραφίσει, ο ποιητής να γράψει ένα ποίημα και ο συγγραφέας μια ιστοριούλα γι' αυτό.

Περιγράψτε, στην ομάδα σας, αναλυτικά το «Δρόμο του Νερού» από το πηγάδι μέχρι το πότισμα των δέντρων του περιβολιού και εξηγήστε γιατί η περίπτωση αυτή συνιστά συνετή και οικολογική διαχείριση του νερού.

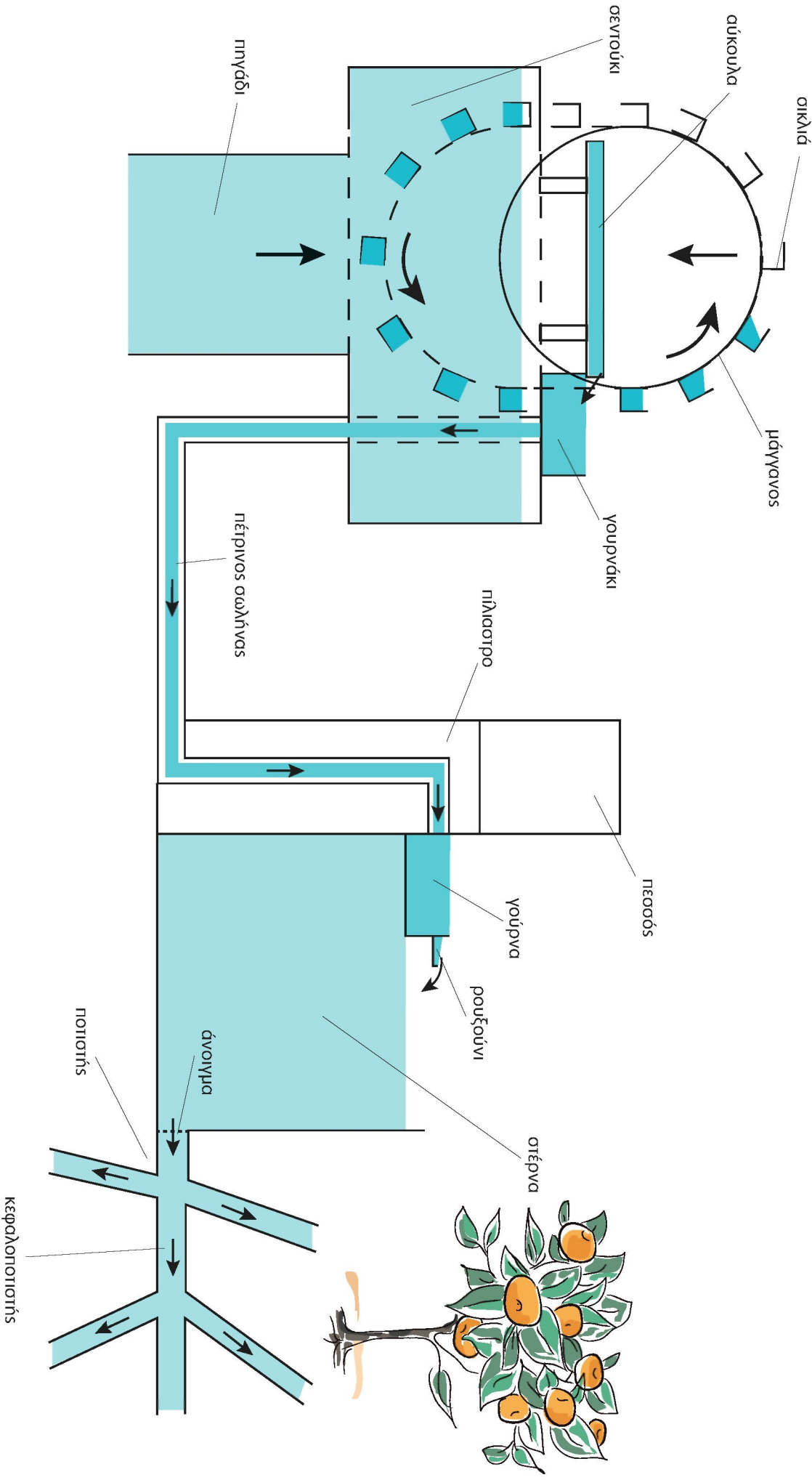

1. Αντιστοιχίσε την κάθε γούρνα με την περιγραφή της

Μαρμάρινη σε κυκλικό σχήμα.
Κοχύλι της θάλασσας

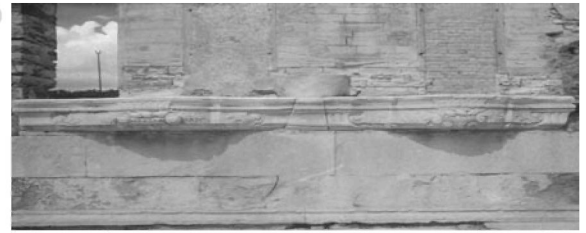

Μαρμάρινη με μεγάλη οριζόντια αύλακα σε όλη την πρόσοψη, ανάμεσα σε δύο παράλληλες γραμμές από μικρά ισοσκελή τρίγωνα. Το βασικό θέμα στο κέντρο είναι ένα μπουκέτο λουλούδια, λιτό, αυστηρά συμμετρικό.



Διπλή μαρμάρινη γούρνα ή ζευγάρι ορθότερα με κοινή υδρορορή λήψης νερού. Έχουμε αξονική συμμετρία στο διάκοσμο, που κατά βάση αποτελεί φρουτιέρα με αχλάδια. Δεν έχουμε ορθογώνιο. Υπάρχουν δύο σχετικά μεγάλες οριζόντιες αύλακες και δύο πολύ μεγάλες σε πλάτος κατακόρυφες πτυχές.



Μαρμάρινη. Το βασικό ορθογώνιο χωρίζεται σε τρία μικρότερα που φέρουν ρόδακες. Δεξιά – αριστερά στους ρόδακες υπάρχουν λουλούδια ενώ στον κεντρικό, κυπαρίσσια που είναι συχνότατο θέμα σε διάκοσμο.



Μαρμάρινη με τριγωνική ποδιά. Δυο αύλακες οριζόντιοι και αρκετά μεγάλη καμπύλη προεξοχή. Στο κέντρο, διάκοσμος με μπουκέτο πάνω και φούντα στην κάτω πλευρά. Λιτός και ενδιαφέρων ο διάκοσμος στην τριγωνική ποδιά.



Μαρμάρινη. Τέσσερις κίονες χωρίζουν σε τρία πλαίσια την πρόσοψη. Στο κέντρο μέσα σε πλαίσιο έχουμε χρονολόγηση. Στα ακραία πλαίσια υπάρχει σύνθεση από ιδιόμορφο ανθοδοχείο.

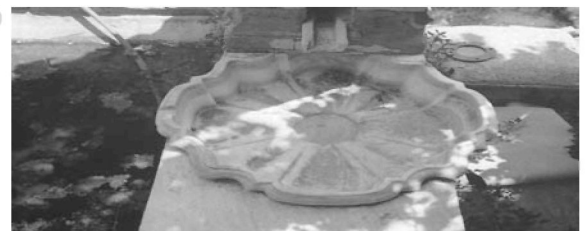

Μαρμάρινη με ορθογώνια αύλακα. Το περίγραμμα του ορθογωνίου είναι με σχοινί. Στο εσωτερικό υπάρχουν τρεις ταμπλάδες. Αξίζει να παρατηρήσει κανείς την ομοιότητα των μικρών πλευρών των ταμπλάδων με τρούλους ναών της Ρουμανίας ή Ρωσίας.



Γεν. Λάικιο Κάμπου, Περιήγηση στα Μνημεία του Κάμπου (Γούρνες), Χίος, 1994

2. Ποιος είναι ο ρόλος της γούρνας στη διαχείριση του νερού στο καμπούσικο περιβάλλον;

.....

.....

.....

1. Ακολούθησε κάποιες γενικές οδηγίες και σχεδίασε την πρόσοψη μιας γούρνας, που θα ήθελες στο δικό σου περιβάλλον, σε κλίμακα 1:8

Σχήμα: Ορθογώνιο

μήκος: 90 – 130 cm

πλάτος: 80 – 100 cm

ύψος: 20 – 35 cm

Περιγραφή: Σχεδίασε ένα ορθογώνιο και χώρισέ το οριζόντια σε δύο ίσα μέρη. Διακόσμησε περιμετρικά το πάνω ορθογώνιο με ανάγλυφο σχοινί και το εσωτερικό του με χαρακτηριστικά μοτίβα. Διαμόρφωσε το κάτω ορθογώνιο σε οριζόντια αύλακα.

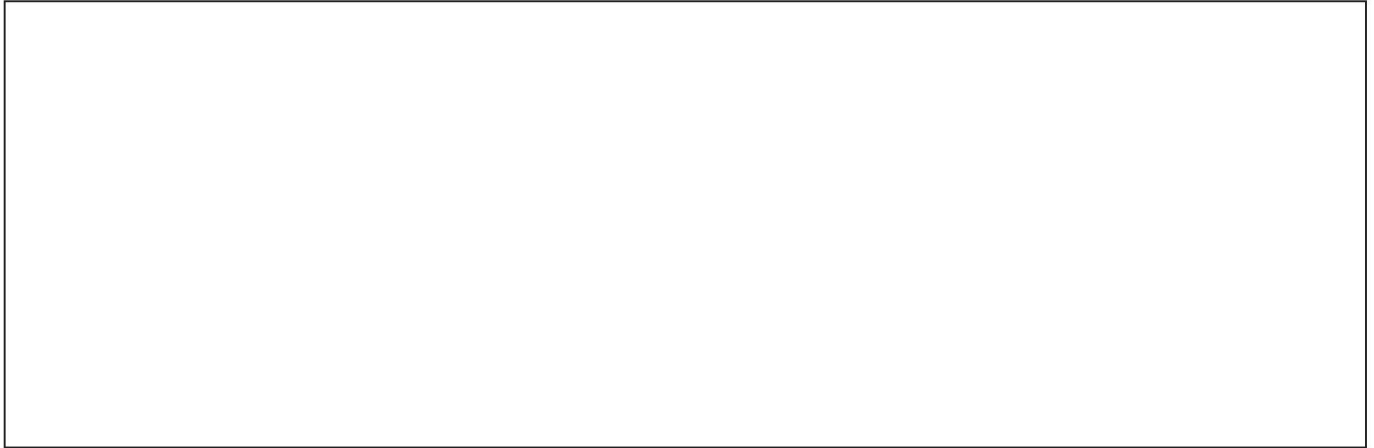

2. Όλα σχεδόν τα κύρια δωμάτια των αρχοντικών του Κάμπου είχαν περίτεχνο στολισμό. Ζωγραφικές με διάφορα σχήματα ή παραστάσεις, γύψινα ανάγλυφα κ.ά. δημιουργούσαν ένα καλλιτεχνικό και αρχοντικό σύνολο. Ακολουθώντας τους **κανόνες της συμμετρίας**, προσπάθησε να σχεδιάσεις το αντίστοιχο μισό του σχεδίου από ένα ταβάνι καμπούσικου σπιτιού.

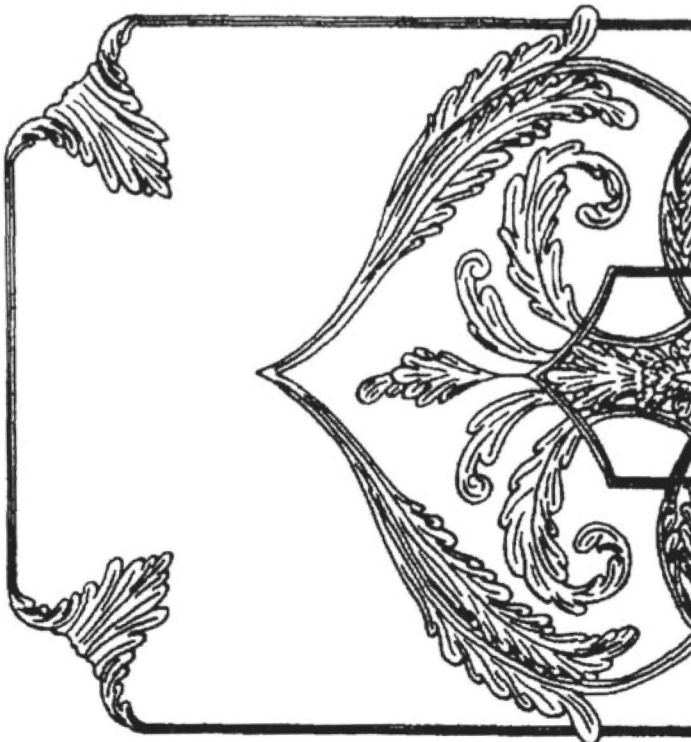

Γυμνάσιο Κάμπου, Κάμπος – Κάστρο, εκδ. Ο.Π.Κ.Δ.Χ., Χίος 1995

Διάβασε προσεκτικά την περιγραφή της λειτουργίας του μάγγανου και, με το γλωσσάρι, βάλε τον κατάλληλο αριθμό στη σωστή θέση:

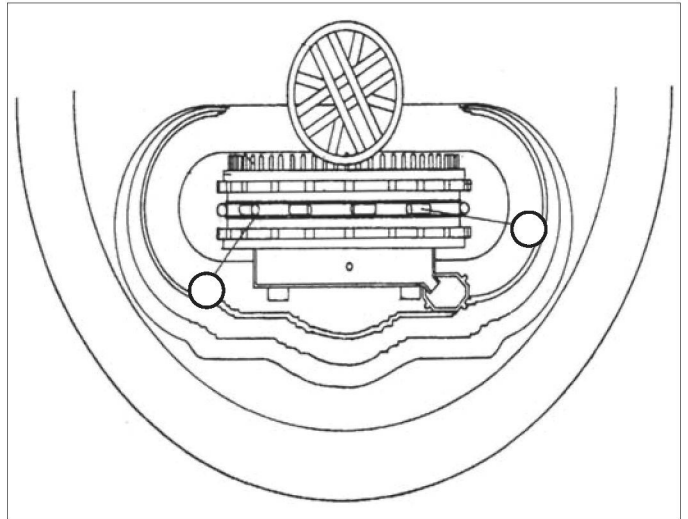
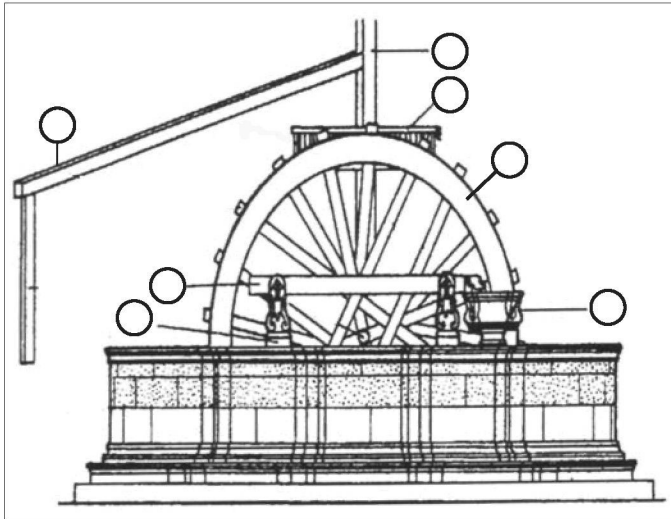

Γυμνάσιο Κάμπου, Κάμπος – Κάστρο, εκδ. Ο.Π.Κ.Δ.Χ., Χίος 1995

Γλωσσάρι Μάγγανου

1. **Τροχός:** η μεγάλη ρόδα του μάγγανου.
2. **Ανέμη:** οριζόντιος οδοντωτός τροχός του μάγγανου.
3. **Αγδάρτι:** κατακόρυφος άξονας του μάγγανου.
4. **Κολίκι:** ξύλινη δοκός όπου προσδένεται το ζώο.
5. **Αύκουλα:** επιμήκης σκάφη όπου πέφτει το νερό με την περιστροφή των σικλιών.
6. **Τσαντάρλοι:** καλλιτεχνικά κολονάκια που στήριζαν την αύκουλα.
7. **Γουρνάκι:** μικρή λεκάνη όπου πέφτει το νερό από την αύκουλα.
8. **Σικλιά:** αρχικά πήλινα, αργότερα από λευκοσίδηρο, κάδοι του μάγγανου.
9. **Λιμπάς:** διπλό καλώδιο πρόσδεσης των κάδων ανέλκυσης νερού.

Σε ποια αρχή της φυσικής στηρίζεται η ροή του νερού από το πηγάδι στο περιβόλι; Προσπάθησε να τη διατυπώσεις με απλά λόγια.

1. Βάλε **Σ** στη σωστή απάντηση και **Λ** στη λάθος.

Υπήρξαν κατακτητές της Χίου:

- Βυζαντινοί
 Γενουάτες
 Τούρκοι

Την καλλιέργεια εσπεριδοειδών στον Κάμπο έφεραν οι:

- Γενουάτες
 Ενετοί
 Τούρκοι

Οι Γενουάτες παρέμειναν στη Χίο:

- Από τον 4ο μέχρι τον 14ο μ.Χ. αιώνα.
 Από τον 14ο μέχρι τον 16ο μ.Χ. αιώνα.
 Από τον 16ο μέχρι τον 20ο μ.Χ. αιώνα.

Οι πύργοι χτίστηκαν στον Κάμπο σύμφωνα με τα αρχιτεκτονικά πρότυπα της:

- Ρώμης
 Κων/πολης
 Γένοβας

2. Βάλε στη σωστή χρονολογική σειρά, με αριθμούς (1,2,3), τη συγκρότηση της κοινωνίας του Κάμπου:

- Άρχοντες και επιστάτες κτημάτων
 Ανεστάτες
 Χιωτογενοβέζικη αριστοκρατία και κολήγοι

3. Τοποθέτησε τις λέξεις κλειδιά στον παρακάτω πίνακα των ιστορικών περιόδων:

«θέμα του Αιγαίου», παραδοσιακός οικισμός, παραγωγή μεταξιού, «καύτρια», ξένοι περιηγητές, εισαγωγή εσπεριδοειδών,	εγκαταλελειμμένα αρχοντικά, Αξιωματούχοι, Γενουατοχιώτες ευγενείς, εμπορικό και οικονομικό κέντρο, πτώση του εμπορίου εσπεριδοειδών, φεουδαρχικό σύστημα,	Μαόνα, πύργοι, Αυτοκράτορας, Βιοκαλλιέργειες, οικοπεδοποίηση, χιώτικο δίκτυο,	ιδιαίτερα προνόμια, Ιουστιανιάνι, εναλλακτικός τουρισμός, Σφαγή της Χίου, Zaccaria, σεισμός
-----------------------------------------------------------------------------------------------------------------------------------	--------------------------------------------------------------------------------------------------------------------------------------------------------------------------	----------------------------------------------------------------------------------------------	------------------------------------------------------------------------------------------------------------

Βυζάντιο	Γενουατοκρατία	Τουρκοκρατία	Σύγχρονη εποχή

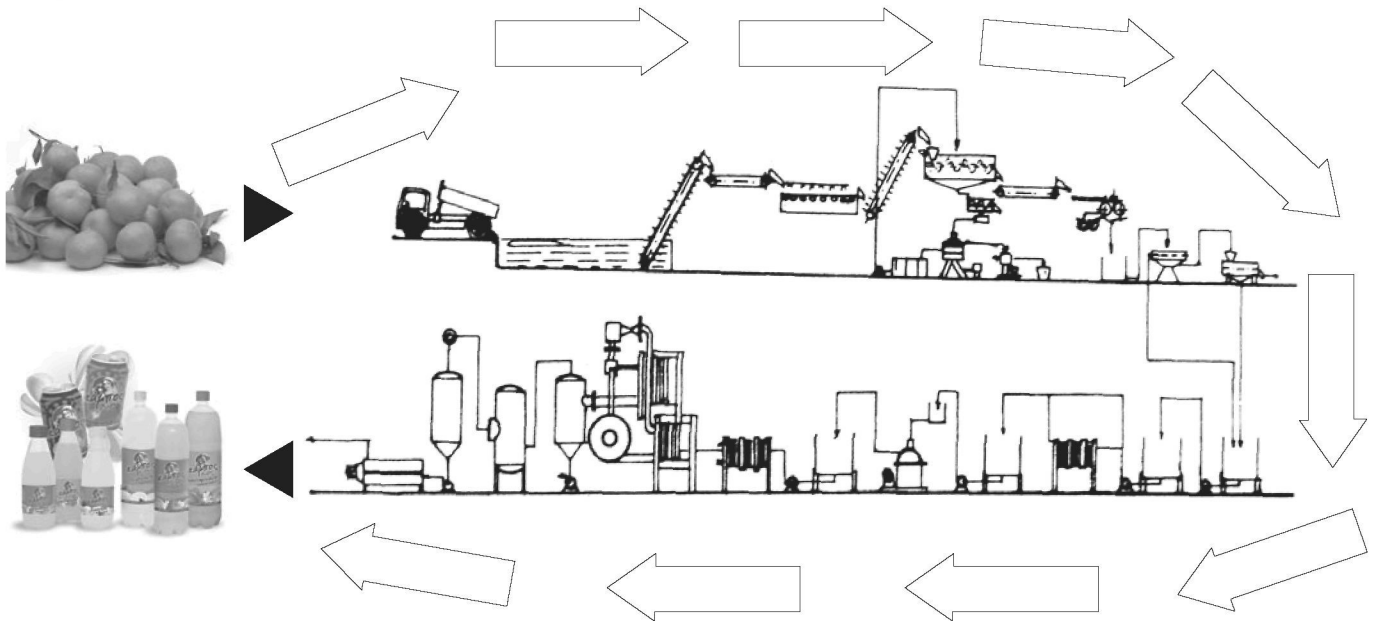

Alessandro Vecchi, Τα Εσπεριδοειδή, Εκδόσεις Ψύχαλου

Διάβασε, προσεκτικά, το κείμενο και συμπλήρωσε το διάγραμμα με τα στάδια της παραγωγικής διαδικασίας του χυμού.

«Πρώτα γίνεται η παραλαβή των καρπών και η ζύγισή τους. Έπειτα αδειάζονται στη δεξαμενή πλυσίματος και προωθούνται μέσα στο εργοστάσιο. Ακολουθεί το στάδιο της ποιοτικής διαλογής και κατόπιν αυτό της εκχύμωσης για την παραλαβή του χυμού. Συγχρόνως διαχωρίζεται η φλούδα, ενώ ο χυμός, μέσω σωληνώσεων διαχωρίζεται για να αφαιρεθούν τα κουκούτσια ή τα θραύσματα φλούδας. Στη συνέχεια, ο χυμός ομογενοποιείται, παστεριώνεται και συμπυκνώνεται για καταστροφή μικροοργανισμών που μπορεί να προκαλέσουν αλλοιώσεις. Τέλος, ο χυμός φυλάσσεται σε ψυκτικό θάλαμο για να χρησιμοποιηθεί σε ζαχαρούχους χυμούς και σε αναψυκτικά».

Η ΠΟΡΕΙΑ ΤΙΜΗΣ ΣΤΑ ΕΣΠΕΡΙΔΟΕΙΔΗ

ΠΗΓΗ: ΑΓΡΟΤΙΚΟΣ ΣΥΝΕΤΑΙΡΙΣΜΟΣ ΕΣΠΕΡΙΔΟΚΑΛΛΙΕΡΓΗΤΩΝ ΧΙΟΥ(ΑΣΕΧ)

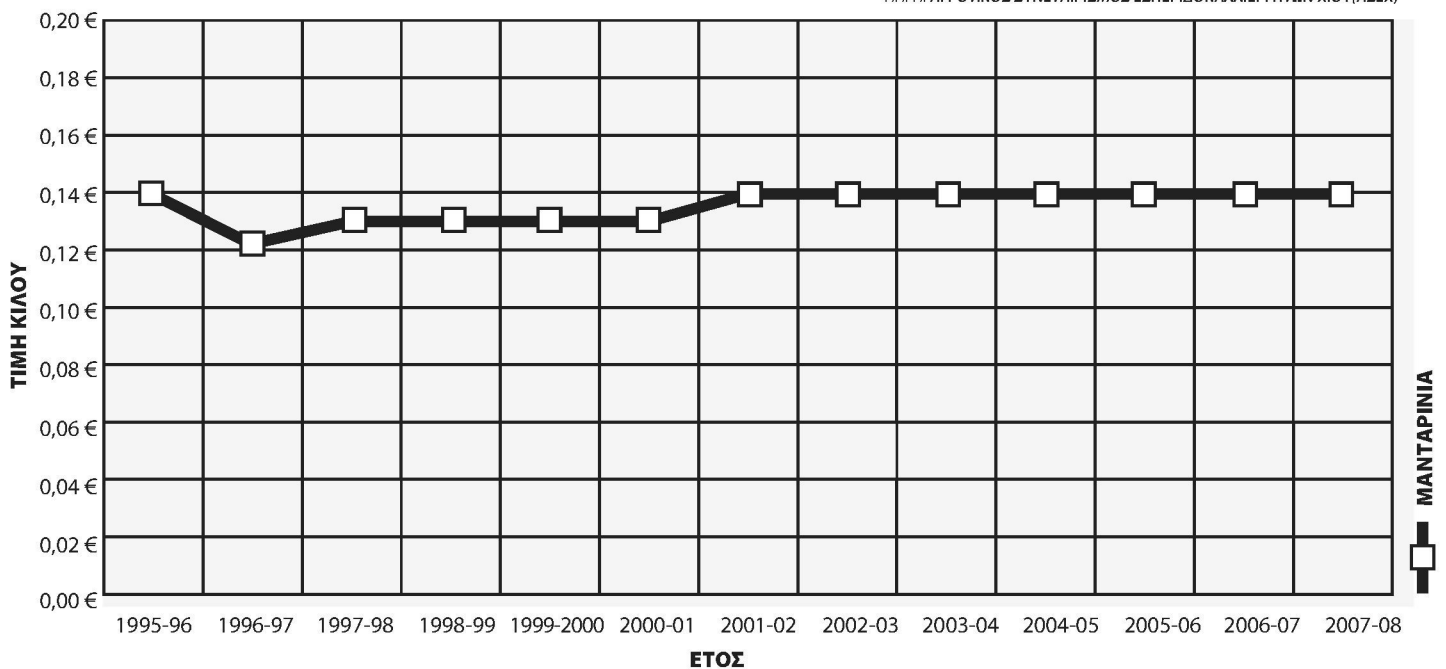

Μελετώντας τον παραπάνω πίνακα, τι συμπεράσματα μπορείτε να βγάλετε για την πορεία της τιμής αγοράς των μανταρινιών από τον Α.Σ.Ε.Χ τα τελευταία χρόνια.;

.....

.....

.....

1. Ξεχωρίστε τα ονόματα των παρακάτω οικογενειών και τοποθετήστε τα στις αντίστοιχες ιστορικές περιόδους.

ΑΡΓΕΝΤΗ, ΖΥΓΟΜΑΛΑ, ΜΗΤΑΡΑΚΗ, ΧΑΝΔΡΗ, ΠΕΤΡΟΚΟΚΚΙΝΟΥ, ΜΙΧΑΛΗΝΟΥ, ΒΙΤΙΑΔΗ, ΖΕΡΒΟΥΔΗ, ΠΑΣΠΑΤΗ, ΣΚΥΛΙΤΣΗ, ΧΑΛΚΟΥΣΗ, ΜΑΥΡΟΚΟΡΔΑΤΟΥ, ΡΟΔΟΚΑΝΑΚΗ, ΣΚΑΝΑΒΗ, ΣΥΓΓΡΟΥ, ΧΩΡΕΜΗ, ΚΑΡΑΒΑ, ΓΑΛΑΤΗ

ΒΥΖΑΝΤΙΟ ΚΑΙ ΓΕΝΟΥΑΤΟΚΡΑΤΙΑ	ΤΟΥΡΚΟΚΡΑΤΙΑ	ΝΕΟΤΕΡΟΙ ΧΡΟΝΟΙ

2. Επιλέξτε μία από αυτές και αναφέρετε την οικονομική, κοινωνική και πολιτισμική της προσφορά στη Χίο.

3. Στον τόπο μας, υπάρχει σήμερα κάτι που να σας θυμίζει τις παραπάνω οικογένειες;

«ΚΑΜΠΟΥΣΙΚΗ ΑΚΡΟΣΤΙΧΙΔΑ»

Συμπλήρωσε την ακροστιχίδα της παραλίας του Κάμπου.

1. **Κ** _ _ _ _ _
2. **Ο** _ _ _ _ _
3. **Ν** _ _ _ _ _
4. **Τ** _ _ _ _ _
5. **Α** _ _ _ _ _
6. **Ρ** _ _ _ _ _
7. **Ι** _ _ _ _ _

1. Ήταν κυρίως οι ναοί στον Κάμπο.
2. Η μεγάλη εκκλησία των Θυμιανών (με άρθρο).
3. Οι Χιώτισσες φημίζονταν για τη τους.
4. Τα κεράσματα στα σπίτια.
5. Με αυτά ήταν στρωμένες οι αυλές (αντίστροφα).
6. Γνωστή οικογένεια του Κάμπου.
7. Ο Άγιος των Πετροκοκκίνων.

Για να γεμίσει ο Κάμπος με τόση ομορφιά, για να μπορεί η γη του να θρέψει, χρειαζόταν η εργασία μεγάλου πλήθους ανθρώπων. Συμπλήρωσε το σταυρόλεξο και ανακάλυψε ξεχασμένα και ενδιαφέροντα επαγγέλματα των ανθρώπων του Κάμπου.

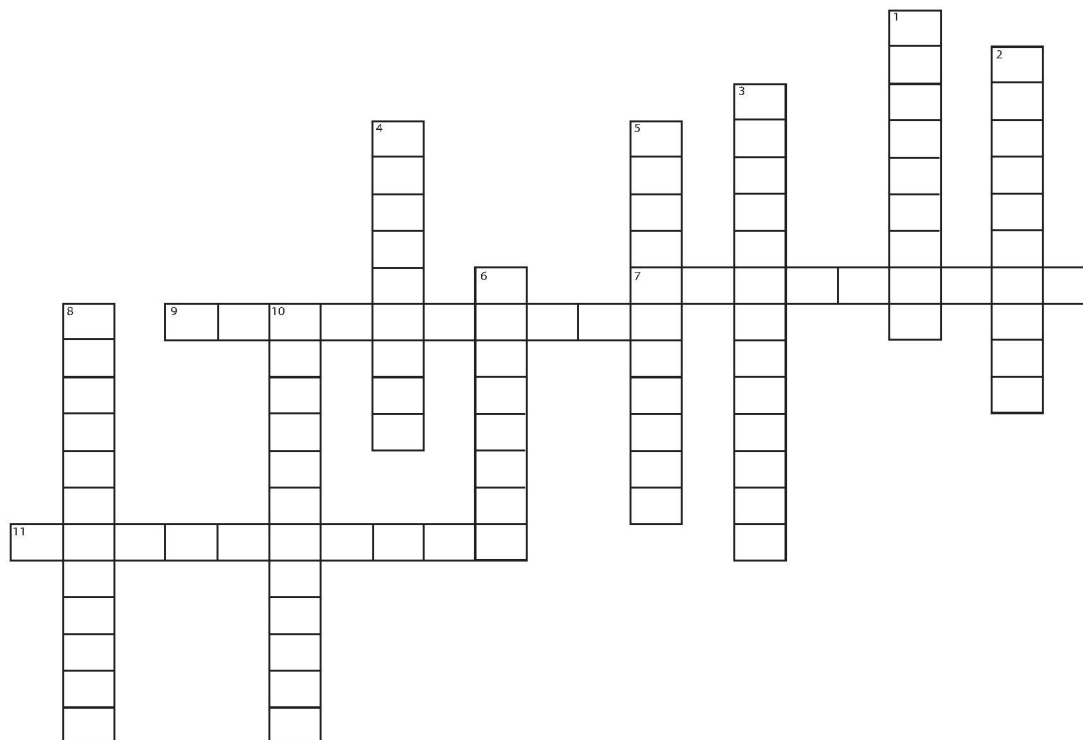

Οριζόντια

7. Έφτιαχναν τα κασάκια που τοποθετούσαν τα εσπεριδοειδή.
9. Έβγαζαν την πέτρα από το κοντινό χωριό των Θυμιανών.
11. Περιτύλιγαν με χαρτί τους καρπούς.

Κάθετα

1. Πελεκούσαν την πέτρα.
2. Συσκεύαζαν τους καρπούς.
3. Μετέφεραν τους καρπούς με τα καρότσια.
4. Μετέφεραν στους πάγκους τους καρπούς.
5. Άνοιγαν τα αυλάκια στο περιβόλι.
6. Έκοβαν τους καρπούς από τα δέντρα.
8. Κατασκεύαζαν τον μάγγανο και την ανέμη.
10. Κατασκεύαζαν τα σικλιά του μάγγανου.

Η κοινωνία της εργασίας σήμερα

Καταγράψτε τα σημερινά επαγγέλματα που σχετίζονται με τη ζωή (γεωργική – οικιστική – κοινωνική – οικονομική) του Κάμπου.

ΠΕΡΙΒΟΛΙΑ	ΞΕΝΩΝΕΣ	ΒΙΟΤΕΧΝΙΕΣ	ΟΙΚΗΜΑΤΑ

1. Διαβάζοντας τα δύο παρακάτω αποσπάσματα (**A** και **B**), βρείτε στοιχεία που να δικαιολογούν την άποψη ότι ο Κάμπος αποτελεί μια ξεχωριστή γωνιά της Μεσογείου, όπου, για αιώνες, συνδυάζεται με τρόπο ιδανικό η κατοικία με τους κήπους των εσπεριδοειδών και όπου διαμορφώθηκαν τρόποι ζωής συνεπείς με τη μεσογειακή φύση, το κλίμα και τον πολιτισμό.

A. «...Ο Κάμπος της Χίου είναι μια από τις πιο παράξενες και πιο διαλεκτές γωνιές της ελληνικής γης. Πρέπει να φανταστεί κανείς μια απέραντη έκταση φυτεμένη σχεδόν αποκλειστικά με λεμονιές και τα συγγενικά τους δέντρα, πορτοκαλιές, μανταρινιές, νεραντζιές. Μερικοί μικροί ελαιώνες εδώ κι εκεί. Αφθονα λουλούδια ανάμεσα στα δέντρα (θυμάται κανείς κυρίως τα γιασεμιά). Αλλά το μυροβόλο αυτό δάσος δεν προσφέρεται μονομιάς στον επισκέπτη. Είναι χωρισμένο σε περιβόλια, περιφραγμένα με υψηλούς κοκκινόχρυσους τοίχους. Μπορεί κανείς να πλανιέται ώρα πολλή στον Κάμπο, ανάμεσα στους τοίχους, χωρίς να βλέπει τίποτα από το δάσος, αναπνέοντας μονάχα την ατμόσφαιρά του. Κάποτε ανοίγει μια βαριά πόρτα. Το δάσος επιτέλους αποφασίζει να φανερωθεί, πλούσιο, ζωντανό, σπαρταριστό από δροσιά και τρυφερά μουρμουρητά και φλιφλίσματα. Ένας πλακόστρωτος σκιερός δρομάκος διασχίζει τη χλόη. Ένα μαγγανοπήγαδο τρίζει αργά και ρυθμικά. Το νερό στάζει στις πλάκες μονότονα. Μεσ στην πυκνή πρασινάδα ένα παλαικό σπίτι κρύβει ζηλιάρικα τη μόνωσή του, τις κιτρινωμένες βιβλιοθήκες του και τα μελαγχολικά πορτραίτα των κοριτσιών του 19ου αιώνα.

... Κάμπος είναι ο ιδανικός τόπος της ιδιωτικής ζωής, της κλειστής, της εσωτερικής ζωής, των περιφραγμένων πολύτιμων πραγμάτων, ο τόπος όπου θα ήθελε κανείς, σε ορισμένες στιγμές, να σταθμεύσει για πάντα ... » (Γ. Θεοτοκάς).

B. «...Και στα ράφια στέκουν αράδα οι γυάλες με τα γλυκά άνθος, νερατζάκι, βύσσινο, καμάρι κάθε νοικοκυριού, του διαβάτη και του ξένου ξεκούραση και ξεπίκραμα.» (Ν. Γιαλούρης).

2. Αποδώστε με σκετς, θεατρικό δρώμενο, video, μουσική, χορό, ζωγραφική ή ό,τι άλλο νομίζετε τον παρακάτω «μύθο».

Η χρήση των ανθέων της νεραντζιάς ως παραδοσιακό στόλισμα των μαλλιών και του φορέματος της νύφης, έχει βαθιές ρίζες αφού σύμφωνα με το μύθο, κάποιος βασιλιάς της Ισπανίας είχε στον κήπο του ένα μοναδικό δέντρο νεραντζιάς, δώρο από έναν Άραβα μεγιστάνα. Για να διαφυλάξει τη μοναδικότητα του φυτού, απαγόρευε ακόμη και το κόψιμο ενός φύλλου. Όμως μια μέρα έσπασε ένα ανθοφόρο κλαδί και ο κηπουρός το δώρισε στην κόρη του. Εκείνη αμέσως το πήρε και στόλισε με αυτό τα μαλλιά της μιας και περίμενε στην πόρτα του σπιτιού τον αρραβωνιαστικό της - του οποίου οι γονείς ανθίσταντο στο γάμο λόγω της φτώχειας της. Για καλή της τύχη, πρώτος πέρασε ο σύμβουλος του βασιλιά της Γαλλίας, ο οποίος μάταια προσπαθούσε να βρει ένα κλαδάκι νεραντζιάς για να το προσφέρει στον Ισπανό Βασιλιά. Βλέποντας την κοπέλα με το κλαδάκι στα μαλλιά, χάρηκε τόσο που της πρόσφερε ένα μεγάλο χρηματικό ποσό για να του το δώσει. Η κοπέλα πήρε τα χρήματα για να εξασφαλίσει τη συγκατάθεση των γονιών του αρραβωνιαστικού. Έτσι, αφού έκλεψε ένα άλλο κλαδί, στόλισε με αυτό τα μαλλιά της για να θυμάται το μέσο επίτευξης του στόχου της. Από τότε συνηθίζεται να στολίζονται οι νύφες με τα άνθη της νεραντζιάς.

ΓΕΝΝΑΔΙΟΣ Π. Γ., «Λεξικόν Φυτολογικόν», εκδ. Δαμιανός, 1914



Ο Κόμης Μάρκελλος, που ήρθε στη Χίο πριν τη σφαγή του 1822 και επισκέφτηκε τον πύργο του Τσελεπή Ροδοκανάκη, τον μεγαλύτερο και πολυτελέστερο, τότε, του Κάμπου αφιερώνει πολλές γραμμές για το αρχοντικό εκείνο που φιλοξενήθηκε και προσφέρει ανάγλυφες εικόνες μέρους της ζωής της χιώτικης αρχοντιάς της εποχής εκείνης. Γράφει λοιπόν:

«Διέσχισα μεγάλα περιβόλια από λεμονιές, δρόμους που από εδώ και από εκεί είχαν περιοριστεί από τοίχους, όπως, όταν βγαίνεις στα περίχωρα της Μασσαλίας και έφτασα ύστερα από πορεία δύο ωρών στην έπαυλη Ροδοκανάκη.

Η όψη της ήταν απλή. Πέτρινη σκάλα στηριζόμενη στους εξωτερικούς τοίχους, οδηγούσε στον πρώτο όροφο, οι δε οικοδεσπότες έτρεξαν να με υποδεχθούν.

Με οδήγησαν σε ένα κυκλικό δωμάτιο με ωραίες τοιχογραφίες και από το οποίο μπορούσε κανείς να βλέπει μακριά τον ορίζοντα... Ο αέρας που ερχόταν από τη θάλασσα, αφού διέσχισε τα ανθισμένα περιβόλια, μας έφερνε δροσιά και πνοή αρωματισμένη...

Στην αρχή με έβαλαν να ξεκουραστώ σε «σοφά» σκεπασμένο με κόκκινο και άσπρο μεταξωτό ύφασμα, κατασκευασμένο στα εργαστήρια της Προύσσας. Παρατήρησα με πόση προσοχή και λεπτότητα προσπαθούσαν να απομακρύνουν από εμένα το πλήθος των υπηρετών, οι οποίοι γεμίζουν τους πύργους των πλουσίων Ελλήνων.

Η σύζυγος του Τσελεπή Ροδοκανάκη, η κοκώνα Θαρσίτσα, μου έφερε μόνη της γλυκό και καφέ, ενώ ο σύζυγος της καθισμένος κοντά μου γέμισε μόνος του την καπνοσύριγγα. Ύστερα από το σερβίρισμα η κοκώνα Θαρσίτσα με υποχρέωσε να περάσω σ' ένα διάδρομο όπου μου έδειξε μερικές εικόνες, όλες Βενετικής Σχολής.

Από κει ανεβήκαμε στην ταράτσα, την κατασκευασμένη στη στέγη του πύργου. Ένα τηλεσκόπιο ήταν εκεί στημένο κάτω από μια σκηνή. Το έστρεψα προς Μικρασιατικά παράλια και τη Σάμο, προς τα χωριά της ανατολικής Χίου και την πρασινάδα των πορτοκαλεώνων, των ροδιών και των αμπέλων, τα άσπρα σπίτια του λιμανιού και τη θάλασσα, και δεν μπορούσα να αποχωριστώ από τον κύκλο των τόσο μαγευτικών και ποικίλων θεαμάτων...

... Όταν ξαναγυρίσαμε στον πύργο, ήταν ανοικτές ήδη αίθουσες στο ισόγειο. Και εκεί βρήκα σφαιριστήρια και βιβλιοθήκη με 2.000 περίπου τόμους... Είδα δε δίπλα στους μεγάλους Έλληνες συγγραφείς, τα αριστουργήματα των Ιταλών συγγραφέων και εκείνων της Γαλλίας...»

Περρής Νίκος, Ο Κάμπος, εκδ. Αφοι Χαβιάρα, Χίος 1972

1. Εντοπίστε, στα λόγια του Κόμη Μάρκελλου, χαρακτηριστικά στοιχεία από τη ζωή στον Κάμπο την εποχή εκείνη και συζητήστε τα στις ομάδες σας.

2. Αφού διαβάσετε τη φράση του αρχιτέκτονα **Δημ. Πικιώνη** και μελετήσετε τις εικόνες των σχεδίων του για τον Κάμπο, γράψτε τις απόψεις σας για την επίδραση της αρχιτεκτονικής των κτιρίων στο ανθρωπογενές και στο φυσικό περιβάλλον.

...«Ω αρχιτεκτονική, έχεις τη δύναμη με την αποπετραωμένη αρμονία σου να μεταβάλλεις τον κόσμο ολόγυρά σου και να ανυψώνεις τη ζωή»...

D. Pikionis,
Architectural sketches
in Campos and Villages
of Chios, 1929



Γράψε τα ιστορικά και κοινωνικά γεγονότα της ιστορίας της Χίου, που αναφέρονται παρακάτω, στις αντίστοιχες χρονολογίες της ιστοριογραμμής.

- Πτώση Γενοουατοκρατίας – Η Χίος στα χέρια των Τούρκων.
- Κατάληψη της Χίου από τους Γενουάτες Ιουστινιάνι.
- Καταστροφικός σεισμός «χαλασμός». Πολλοί πύργοι καταρρέουν.
- Η Σφαγή της Χίου.
- Μεγάλος παγετός «καύτρια», καταστροφικός για τα εσπεριδοειδή του Κάμπου.
- Ίδρυση της ΕΒΕΚ από τους Αφούς Χανδρή.
- Πρώτη κατάληψη της Χίου από τους Γενουάτες Zaccaria.
- Ίδρυση του ΑΣΕΧ (Αγροτικού Συνεταιρισμού Εσπεριδοκαλλιεργητών Χίου).

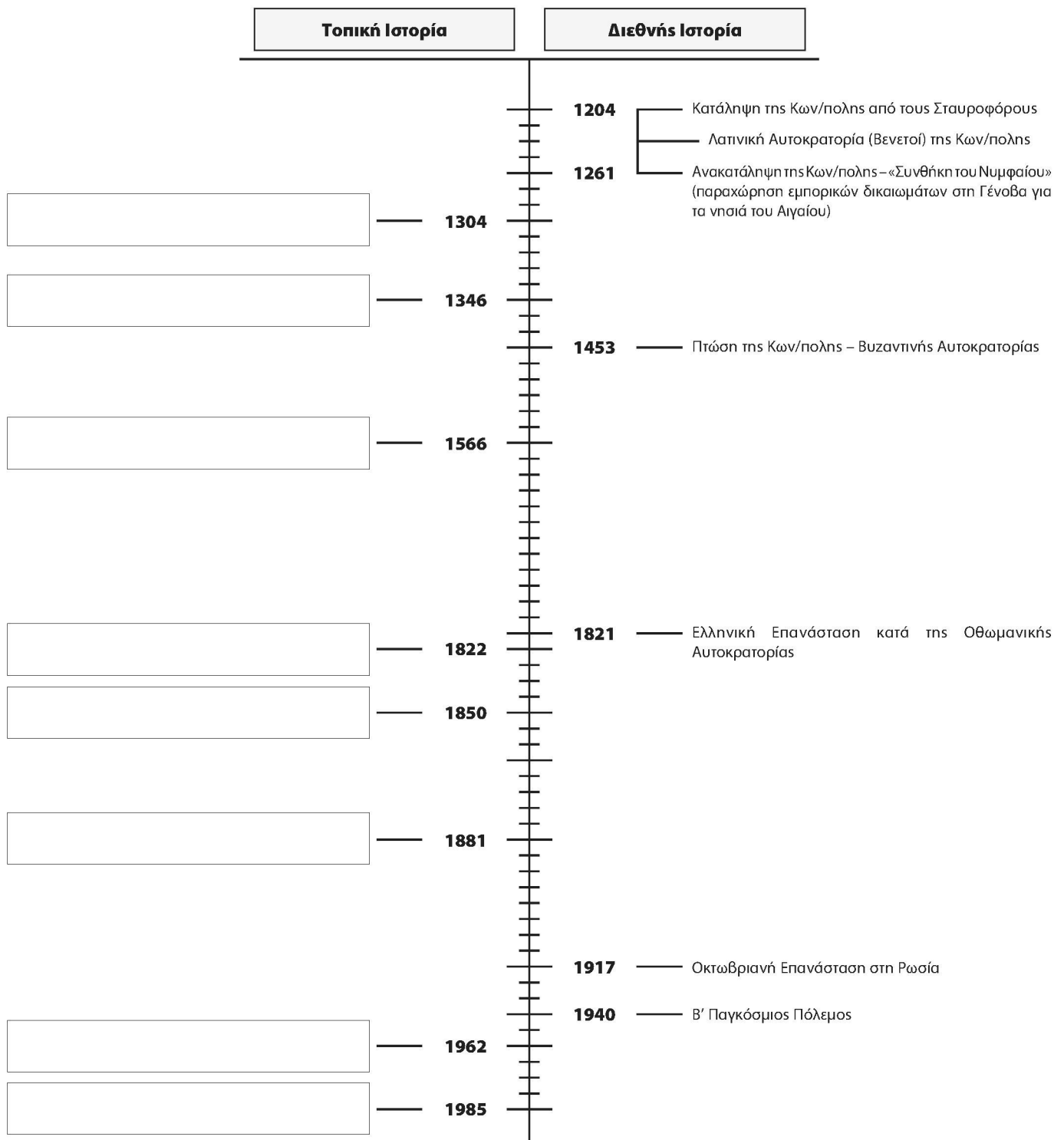

1. Γράψε ένα περιληπτικό κείμενο ακολουθώντας την παρακάτω σειρά σκέψεων:

χαμηλές βροχοπτώσεις - ανομβρία - μη ύπαρξη φράγματος - απώλεια νερού - θερινοί μήνες - αυξημένη ανάγκη νερού - άρδευση περιβολιών - φαλμύριση υδροφόρου ορίζοντα - μακροχρόνια ερημοποίηση του εδάφους

.....

.....

.....

2. Από πολλούς υποστηρίζεται η ανάγκη κατασκευής φράγματος στην ευρύτερη περιοχή του Κάμπου. Ποια θεωρείτε ότι είναι η χρησιμότητα ενός τέτοιου έργου; Αν διαφωνείτε με την κατασκευή του φράγματος, γράψτε την αιτία της διαφωνίας σας.

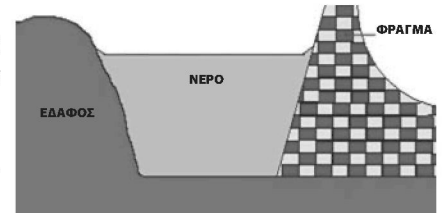

.....

.....

.....

3. Από τους αρμόδιους φορείς έχουν διατυπωθεί κατά καιρούς ορισμένες προτάσεις για τη «**βιώσιμη ανάπτυξη**» του Κάμπου της Χίου. Συζητήστε στην ομάδα σας τα θετικά και αρνητικά σημεία κάποιων τέτοιων προτάσεων, όπως οι παρακάτω:

Βελτίωση αρδεύσεων και ποτίσματος τόσο στην ποιότητα όσο και στην ποσότητα του νερού

Ενίσχυση συνεταιρισμού εσπεριδοκαλλιεργητών

Ανάπτυξη της βιοκαλλιέργειας των εσπεριδοειδών

Απαγόρευση κατάτμησης περιβολιών

Εναλλακτικές μορφές τουριστικής ανάπτυξης (π.χ. αγροτουρισμός)

Στροφή στην οικοτεχνία – βιοτεχνία (π.χ. μεταποίηση προϊόντων)

Προγράμματα ανάδειξης «αρχιτεκτονικής κληρονομιάς»

Ανάπτυξη καλλιτεχνικών εργαστηρίων, όπως επεξεργασίας πέτρας κ.ά.

Πανελλήνια ή και παγκόσμια προβολή του Κάμπου

4. Ως ομάδα, γράψτε και τη δική σας πρόταση

.....

.....

5. Ποιες δυσκολίες αντιμετωπίζουν σήμερα οι περιβολάρηδες στην προσπάθειά τους να συντηρήσουν το περιβάλλον τους στον Κάμπο;

.....

.....

.....

6. Βάλτε ένα + στους κανόνες της βιοκαλλιέργειας:

- Ο γεωργός χρησιμοποιεί οργανικά υλικά (κομπόστ) ή κοπριά για τη διατήρηση της γονιμότητας του εδάφους.
- Τα προϊόντα που παράγει δεν περιέχουν φυτοφάρμακα.
- Δεν εξολοθρεύει τα ζώδια και τα έντομα, δεν ρυπαίνει η φύση.
- Παράγει μεγάλη σοδειά με τη χρησιμοποίηση λιπασμάτων και ζιζανιοκτόνων.
- Παράγει προϊόντα χωρίς υψηλή βιολογική αξία.

Παιδαγωγική Ομάδα του Κέντρου Περιβαλλοντικής Εκπαίδευσης Ομηρούπολης Χίου:
ΣΤΑΜΑΤΟΥΛΑΚΗ ΑΛΕΞΑΝΔΡΑ - Δασκάλα, Υπεύθυνη ΚΠΕ
ΣΠΥΡΑΚΗΣ ΣΤΑΥΡΟΣ - Δάσκαλος, Αναπληρωτής Υπεύθυνος ΚΠΕ
ΣΕΖΕΝΙΑ ΤΖΕΝΗ - Δασκάλα, Μέλος Π. Ο. ΚΠΕ
ΠΡΟΔΡΟΜΟΥ ΓΙΑΝΝΗΣ - Καθηγητής Αγγλικής Φιλολογίας, Μέλος Π. Ο. ΚΠΕ
ΜΙΧΕΛΙΟΥΔΑΚΗ ΑΙΜΙΛΙΑ - Καθηγήτρια Αγγλικής Φιλολογίας, Μέλος Π. Ο. ΚΠΕ

ΒΙΒΛΙΟΓΡΑΦΙΑ

- ΑΘΑΝΑΣΑΚΗΣ Α., *Οικοπεριβαλλοντική Παιδαγωγική*, εκδ. Δαρδανός, Αθήνα, 1996
 ΑΘΑΝΑΣΑΚΗΣ Α., ΚΟΥΣΟΥΡΗΣ Θ., *Περιβάλλον, Οικολογία, Εκπαίδευση*, εκδ. Σαββάλας, Αθήνα, 1994
 ALESSANDRO VECCHI, *Τα εσπεριδοειδή*, εκδ. Ψύχαλου
 ΑΝΑΙΡΟΥΣΗ Φ. - ΜΥΛΩΝΑΔΗΣ Λ., *Ο Κάμπος της Χίου*, εκδ. Ακρίτας, Αθήνα 1992
 ΑΝΑΙΡΟΥΣΗ Φ. - ΜΥΛΩΝΑΔΗΣ Λ., *Οδοιπορικό, Ο Κάμπος της Χίου*, Υπουργείο Αιγαίου, Β' έκδοση, Δήμος Χίου 1999
 ΑΡΓΕΝΤΗΣ Φ. - ΚΥΡΙΑΚΙΔΟΥ ΣΤ., *Η Χίος παρά τοις Γεωγράφους και Περιηγηταίς*, εκδ. Εστία, Αθήνα 1946
 ARGENTI PHILIP P., *The costumes of Chios*, εκδ. B.T. Batsford Ltd, 1963
 ΑΣΠΕΤΣΑ, περιοδικό Κ.Π.Ε.Δ.Ο., Καραολάνης Σ., «*Η Μουσικοκαρρευτική Παράδοση των Μαστιχοχωριών της Χίου*», τεύχος 2ο, 2007
 ΒΑΣΙΛΑΚΑΚΗ Μ. - ΘΕΡΙΟΥ Ι., *Μαθήματα Ειδικής Δεξιοτεχνίας*, εκδ. Δεδομένη Γ., Θεσσαλονίκη 1996
 ΒΑΣΙΛΕΙΑΔΗ Δ., *Οδοιπορία στις μορφές και το ύψος του ελληνικού χώρου*, εκδ. ΕΡΜΗΣ, Αθήνα 1979
 ΒΙΟΥ Σ. - ΚΑΛΒΟΚΟΡΕΣΗ Λ., *Η κοινωνική ζωή στον Κάμπο*, εκδ. αλφα-πι
 ΓΕΝΝΑΔΙΟΣ Π. Γ., *Λεξικόν Φυτολογικόν*, εκδ. Δαμιανός, 1914
 ΓΕΩΡΓΟΠΟΥΛΟΣ ΑΛ., *Περιβαλλοντική Ηθική*, εκδ. Gutenberg, 2002
 ΓΙΑΛΟΥΡΗΣ Ν., *Χίος Το Νησί των Ανέμων*, εκδ. αλφα-πι, 1995
 ΓΕΝΙΚΟ ΛΥΚΕΙΟ ΚΑΜΠΟΥ Β' ΤΑΞΗ, *Περιήγηση στα Μνημεία του Κάμπου (Γούρνες)*, Χίος 1994, εκδ. Ο.Π.Κ.Δ.Χ.
 CORNELL JOSEPH, *As μοιραστούμε τη φύση με τα παιδιά*, εκδ. Παρατηρητής
 ΓΥΜΝΑΣΙΟ - ΛΥΚΕΙΟ ΚΑΛΛΙΜΑΣΙΑΣ, *Χιώτικες Παραδοσιακές Συνταγές*, Ζήσιμος, Χίος 1998
 ΓΥΜΝΑΣΙΟ ΚΑΜΠΟΥ, *Κάμπος-Κάστρα*, εκδ. Ο.Π.Κ.Δ.Χ., 1995
 ΓΥΜΝΑΣΙΟ 4^ο ΧΙΟΥ, *Οι Παναγιές της Χίου*, εκδ. Ο.Π.Κ.Δ.Χ., Χίος 2002
 G. TYLER MILLER JR., *Βιώνοντας στο Περιβάλλον I και II*, εκδ. Ίων, Αθήνα
 ΔΗΩ, περιοδικό, Σπύρος Κουκουριώτης, «*Το περιβαλλοντικό κόστος μεταφορών των τροφίμων - Το μακρύ ταξίδι μιας βιολογικής μπανάνας*», τεύχος 3^ο, 1997
 ΖΩΛΩΤΑ Γ., *Ιστορία της Χίου*, τ. Α-Ε, Αθήνα 1921-1928
 ΠΕΡΙΟΔΙΚΗ ΕΚΔΟΣΗ ΤΩΝ ΚΠΕ, *Θαλλώ*, εκδ. ΥΠΕΠΘ και ΚΠΕ Αρκανών, 2007
 ΚΑΛΑΤΖΙΔΗΣ Δ., *Περιβαλλοντική Εκπαίδευση Θεωρία και πράξη*
 ΚΟΚΚΙΝΑΚΗ ΜΑΡΙΑ, *Ο Ιερός Ναός του Αγίου Βλασίου στον Κάμπο της Χίου*, εκδ. αλφα-πι, Χίος 2002
 ΚΟΚΚΟΤΑΣ Π.Β., *Σύγχρονες Προσεγγίσεις στη Διδασκαλία των Φυσικών Επιστημών - Η εποικοδομητική προσέγγιση της διδασκαλίας και της μάθησης*, Αθήνα 1997
 ΚΡΟΚΟΥ Γ., *Είντα γίνεται στη Χίο*, τόμοι Α, Β, Δ, Αθήνα 1964, 1996
 ΚΩΝΣΤΑΝΤΙΝΙΔΗ Ν., *Τι ήτο η Απλωταριά*, εκδ. Κέντρο Χιακών Μελετών - Πελλιναίο
 ΜΑΚΡΙΔΑΚΗΣ ΓΙΑΝΝΗΣ, *Περιοδικό ΠΕΛΛΙΝΑΙΟ*, Τεύχη: 5^ο, 9^ο, 11^ο, 12^ο, 13^ο, 14^ο, 15^ο, 16^ο, 17^ο, 19^ο, 20^ο, 21^ο, 24^ο, 28^ο, 29^ο, 30^ο, 31^ο, 38^ο, έτη 1998-2006
 ΜΑΣΤΟΡΑΚΗΣ Γ. - ΜΟΥΤΣΑΤΣΟΣ Γ., *Πολιτιστικές Διαδρομές στον Κάμπο της Χίου*, εκδ. ΔΑΕΧ, αλφα-πι, Χίος 2001
 ΜΑΡΤΑΚΗ ΠΕΤΡΟΥ Ι., *Χιώτικα Ευθυμογραφήματα Μπουρλής - Τζανής*, Ο.Π.Κ.Δ.Χ., Αθήνα 1996
 ΜΑΤΣΑΓΓΟΥΡΑΣ Η., *Η Διαθεματικότητα στη Σχολική Γνώση*, εκδ. Γρηγόρης, Αθήνα 2003
 ΜΟΥΤΣΑΤΣΟΥ ΓΙΩΡΓΟΥ, *Σήματα Εσπεριδοειδών Χίου*, εκδ. Κέντρο Χιακών Μελετών - Πελλιναίο 2005
 ΜΟΥΤΣΑΤΣΟΥ ΓΙΩΡΓΟΥ, *Αυλόπορτες Κάμπου Χίου*, εκδ. Πυξίδα, Χίος 2000
 ΜΠΕΛΛΕΣ ΧΡ., *Το νησί Μαστίχα*, εκδ. Ελληνικά Γράμματα, Αθήνα 2006
 ΜΠΟΥΡΑΣ ΧΑΡ., *Χίος*, εκδ. ΜΕΛΙΣΣΑ, Αθήνα 1982
 ΞΥΔΑ Μ., *Βοτσαλωτές Αυλές της Χίου*, εκδ. Α. Καραβία, Αθήνα 1979
 ΠΕΡΡΗΣ Ν., *Ο Κάμπος* (τόμοι 2), εκδ. Αφοί Χαβιάρα, Χίος 1972
 ΠΕΡΡΗ Ν., *Η Γυναίκα της Χίου*, εκδ. Φιλοτεχνικού Ομίλου Χίου, 1977
 ΡΙΚΙΟΝΙΣ Δ., *Architectural sketches in Camps and Villages of Chios*, 1929
 ΠΡΟΟΔΟΣ, Εφημερίδα, Φεβρουάριος 2008
 ΡΑΠΤΗΣ Ν., *Περιβαλλοντική Εκπαίδευση και Αγωγή*, εκδ. Δαρδανός, Αθήνα 2000
 ΡΙΣΠΕΝ Ζ., *Μεγάλη Ελληνική Μυθολογία*.
 ΣΠΥΡΟΠΟΥΛΟΥ ΖΩΗ, *Μύθοι περί Φυτών*, εκδ. Ελληνικά Γράμματα, Αθήνα, 1998
 ΦΛΟΓΑΪΤΗ Ε., *Περιβαλλοντική Εκπαίδευση*, εκδ. Ελληνικά Γράμματα, Αθήνα, 1998
 ΦΛΟΓΑΪΤΗ Ε., *Εκπαίδευση για το Περιβάλλον και την Αειφορία*, εκδ. Ελληνικά Γράμματα, Αθήνα 2006
 FREY K., *Η Μέθοδος Project*, εκδ. Αφοί Κυριακίδη, Θεσσαλονίκη, 1986
 FUSTEL DE COULANGES, *Η Νήσος Χίος*, Ιστορικό υπόμνημα Μετ. Κ. Χωρεάνθη, εκδ. Α. Καραβία, Αθήνα 1977
 ΧΑΪΔΕΜΕΝΟΣ ΝΙΚΟΣ, *Το Όνομα του Περιβολιού Κάμπος*, εκδ. Μίλητος, 2007

Πολύτιμη υπήρξε και η βοήθεια των εισηγητών που συμμετείχαν στα δυο σεμινάρια του ΚΠΕ Ομηρούπολης Χίου: «**Θεωρητικό και Επιστημονικό Υπόβαθρο ενός Εκπαιδευτικού Περιβαλλοντικού Προγράμματος για τα Εσπεριδοειδή και τον Κάμπο της Χίου, Δεκέμβριος 2007**» και «**Τόπος - Προϊόν - Άνθρωπος, (Αντοχές - Ανοχές - Ενοχές) Μάρτιος 2008**»

ΑΘΑΝΑΣΑΚΗΣ ΑΡΤΕΜΗΣ, Δρ. Περ/κής Εκπ/σης και Αγωγής, Μ. Σκ./Μ. Ed.
 Καθηγητής Μαρασλείου Διδασκαλείου Πανεπιστημίου Αθηνών
 ΒΑΣΙΛΑΚΑΚΗΣ ΜΙΛΤΟΣ, Καθηγητής Γεωπονικής Α. Π. Θ.
 ΣΑΒΒΙΔΗΣ ΘΩΜΑΣ, Αν. Καθηγητής Βιολογίας Α. Π. Θ.
 ΜΑΛΟΥΠΑ ΕΛΕΝΗ, Γεωπόνος - Τακτική Ερευνήτρια ΕΘΙΑΓΕ - Υπεύθυνη Βαλκανικού Κήπου Κρουσοσίων
 ΖΑΧΑΡΟΥ-ΛΟΥΤΡΑΡΗ ΑΘΗΝΑ, Δρ. Φιλολόγος - Συγγραφέας
 ΤΣΑΛΙΚΗ ΕΛΙΣΑΒΕΤ, Βιολόγος - Δρ. Περιβαλλοντικής Εκπ/σης
 ΒΑΡΛΑΣ ΜΙΧΑΗΛΗΣ, Υπεύθυνος Τμήματος Γενεαλογίας Ι. Μ. Ε.
 ΒΟΥΡΝΟΥΣ ΜΑΝΩΛΗΣ, Αρχιτέκτονας Ε. Μ. Π. Μ. Α. Cons.
 ΜΥΛΩΝΑΔΗΣ ΛΕΩΝΙΔΑΣ, Αρχιτέκτων Ε. Μ. Π. - Πρόεδρος Συλλόγου «Φίλων του Κάμπου»
 ΠΙΠΙΔΗΣ ΜΙΧΑΗΛΗΣ Δρ., Γεωλόγος & Γεωφυσικός μηχανικός Ε. Μ. Π.

ΜΑΝΔΑΛΑ ΑΝΑΣΤΑΣΙΑ, Φιλολόγος - Αρχαιολόγος Μ. Phil
 SIXSMITH PHIL, Σύμβουλος Εκπ/κών στο Δράμα
 ΒΛΥΣΙΔΟΥ ΕΥΤΥΧΙΑ, Φιλολόγος
 ΜΑΣΤΟΡΑΚΗΣ ΓΕΩΡΓΙΟΣ, Μαθηματικός
 ΤΣΑΡΤΣΑΛΗΣ ΚΩΝ/ΝΟΣ, Γεωπόνος
 ΚΟΚΚΙΝΑΚΗ ΜΑΡΙΚΑ, Γεωπόνος
 ΞΥΝΤΑΡΙΑΝΟΣ ΑΛΕΞΑΝΔΡΟΣ, Βιολόγος
 ΜΑΡΗΣ ΓΙΩΡΓΟΣ, Φαρμακοποιός - Υγιειονολόγος
 ΚΟΚΚΙΝΑΚΗΣ ΔΗΜΗΤΡΗΣ, Φαρμακοποιός - Συγγραφέας
 ΚΑΡΑΜΟΥΣΛΗΣ ΘΩΜΑΣ, Ξεναγός
 ΖΑΜΠΕΤΑΚΗΣ ΠΑΝΤΕΛΗΣ, Διευθύνων Σύμβουλος ΑΣΕΧ
 ΜΟΥΤΣΑΤΣΟΣ ΓΕΩΡΓΙΟΣ, Ζωγράφος
 ΞΥΔΑΣ ΒΑΓΓΕΛΗΣ, Ιδιοκτήτης Επιχείρησης «Περλέα»-Εσπεριδοκαλλιεργητής

Οι συνάδελφοι εκπαιδευτικοί καλούνται να προσαρμόσουν τις ασκήσεις των φύλλων εργασίας στο αντιληπτικό επίπεδο των μαθητών της τάξης τους, αφού πρώτα συμβουλευθούν το τρίτο τεύχος του περιοδικού του ΚΠΕ Ομηρούπολης: «**ΑΣΠΕΤΣΑ**» και την ιστοσελίδα του ΚΠΕ: <http://kpe-chiou.chi.sch.gr>

