

## Κεφάλαιο 1

**Η Ρωμαϊκή Αυτοκρατορία αλλάζει  
Η αρχή μιας νέας εποχής  
(4ος – 5ος αιώνας)**

## Κεφάλαιο 2

**Από τη Ρωμαϊκή στη Βυζαντινή Αυτοκρατορία  
Η δημιουργία του Αραβοϊσλαμικού Χαλιφάτου  
Οι εξελίξεις στα «βαρβαρικά βασίλεια»  
της δυτικής Ευρώπης (6ος – 7ος αιώνας)**

# Κεφάλαιο 1

## Η Ρωμαϊκή Αυτοκρατορία αλλάζει Η αρχή μιας νέας εποχής (4ος – 5ος αιώνας)

### Βυζαντινή Αυτοκρατορία

Οι όροι **Βυζαντινή Αυτοκρατορία**, **βυζαντινό κράτος**, **βυζαντινή περίοδος**, **Βυζάντιο** άρχισαν να χρησιμοποιούνται από τους ιστορικούς πολύ αργότερα, από το 16ο και το 17ο αιώνα.

### Χρονολογίες

Πότε αρχίζει η βυζαντινή ιστορία; Για κάποιους ιστορικούς το **330** (όταν δηλαδή ιδρύθηκε επίσημα η Κωνσταντινούπολη), για κάποιους άλλους το **395** (τότε που η Ρωμαϊκή Αυτοκρατορία χωρίστηκε για πάντα σε ανατολικό και δυτικό τμήμα) ή το **476** (όταν, εξαιτίας της μετανάστευσης των λαών, διαλύθηκε το δυτικό τμήμα του ρωμαϊκού κράτους).

### A. Από τη Ρώμη στην Κωνσταντινούπολη Η ίδρυση της νέας πρωτεύουσας

#### Μεταρρυθμίσεις

Ο Μέγας Κωνσταντίνος ήθελε να μεγαλώσει την εξουσία του αυτοκράτορα και να δημιουργήσει ένα **ενιαίο** και **ισχυρό κράτος**. Τα μέτρα που πήρε γι' αυτό ήταν:

- ✓ χώρισε την πολιτική από τη στρατιωτική εξουσία
- ✓ έκανε αλλαγές στη διοίκηση
- ✓ έβαλε νέους φόρους
- ✓ προστάτεψε τους μικρούς ιδιοκτήτες γης από τους μεγάλους γαιοκτήμονες που ήθελαν να πάρουν και τη δική τους γη
- ✓ μετέφερε την πρωτεύουσα του κράτους από τη Ρώμη στην Κωνσταντινούπολη
- ✓ υποστήριξε το χριστιανισμό και ασχολήθηκε με τις υποθέσεις της χριστιανικής Εκκλησίας



Π 1.1

Χρυσό νόμισμα που εικονίζει το Μέγα Κωνσταντίνο. 4ος αιώνας, Παρίσι, Εθνική Βιβλιοθήκη της Γαλλίας.

## Ορθόδοξοι

Η λέξη **Ορθοδοξία** (ή ορθόδοξο δόγμα) σημαίνει τις ιδέες και τις απόψεις για τη χριστιανική πίστη που η επίσημη Εκκλησία θεωρεί σωστές.

Ύστερα από το οριστικό Σχίσμα (1054) ανάμεσα στις Εκκλησίες της Ρώμης και της Κωνσταντινούπολης, η λέξη χρησιμοποιείται κυρίως για την **Ανατολική (Ορθόδοξη) Εκκλησία** σε σχέση με τη **Δυτική (Καθολική) Εκκλησία**.

Εδώ χρησιμοποιούμε τον όρο «ορθόδοξοι» για τους χριστιανούς της Ανατολικής Ορθόδοξης Εκκλησίας.

Για το Σχίσμα θα μιλήσουμε στις σ. 66–67 του βιβλίου.

## Πνευματικό κέντρο

Η Κωνσταντινούπολη δεν είχε εκπαιδευτική παράδοση, όπως η Αθήνα, η Αλεξάνδρεια και άλλες μεγάλες πόλεις με φιλοσοφικές σχολές. Γι' αυτό, το 425 ιδρύθηκε το **Πανδιδακτήριο** της Κωνσταντινούπολης.

Το παρακάτω κείμενο είναι από διάταγμα που έβγαλε ο αυτοκράτορας Θεοδόσιος Β' με θέμα τη λειτουργία του Πανδιδακτηρίου:

### Π 1.2

Διαθέτει, λοιπόν, [...] η Σχολή μας, από τους καθηγητές που διδάσκουν τη λατινική ρητορική, τρεις ρήτορες και δέκα γραμματικούς. Ακόμη, από τους καθηγητές που ξεχωρίζουν για την ικανότητά τους στην ελληνική [διαθέτει] πέντε ρήτορες και δέκα γραμματικούς. Επειδή επιθυμία μας είναι η [...] νεολαία να μην εκπαιδεύεται μόνο σ' αυτού του είδους τις τέχνες, προσθέτουμε στους παραπάνω καθηγητές και κάποιους που έχουν βαθύτερες επιστημονικές γνώσεις. Έτσι προσθέτουμε στους υπόλοιπους έναν καθηγητή ο οποίος θα ερευνά [...] [τη] φιλοσοφία και δύο ακόμη [για] το δίκαιο και τους νόμους [...]. Θα [...] καθοριστεί ειδικά για κάθε καθηγητή ένας συγκεκριμένος χώρος, ώστε ούτε οι μαθητές ούτε και οι καθηγητές να ενοχλούνται μεταξύ τους.

Θεοδοσιανός Κώδικας, Διάταγμα του Θεοδόσιου Β', έτος 425

### Π 1.3



## Ιερό Παλάτι

Το **Ιερό Παλάτι** χτίστηκε από το Μέγα Κωνσταντίνο. Στη συνέχεια ανακαινίστηκε και επεκτάθηκε πολλές φορές από διάφορους αυτοκράτορες. Τον 11ο αιώνα έπαψε να κατοικείται. Σήμερα σώζονται μόνο πολύ λίγα από τα ψηφιδωτά του δάπεδο.

Ψηφιδωτό δάπεδο από το Ιερό Παλάτι. 5ος αιώνας, Κωνσταντινούπολη (Τουρκία), Μουσείο Μωσαϊκών.

## B. Η οικονομική και η κοινωνική ζωή

### Η οικονομική ζωή στην ύπαιθρο

#### Φτωχοί

Στα παρακάτω αποσπάσματα ο Ιωάννης ο Χρυσόστομος, ένας από τους πιο σημαντικούς χριστιανούς θεολόγους, μιλάει για τους φτωχούς μικροκαλλιεργητές τον 4ο αιώνα και για το πώς τους συμπεριφέρονταν οι μεγάλοι γαιοκτήμονες.

Π 1.4

Και δε γνωρίζεις ότι υπάρχουν αρκετοί ανάμεσα στους γεωργούς που ζουν σε άθλια φτώχεια; Ότι πολύ δύσκολα κατορθώνουν να αποκτούν τα βασικά για τη ζωή τους με τον ιδρώτα και τους κόπους τους, με αποτέλεσμα να μην έχουν συγκεντρώσει τα απαραίτητα την εποχή της σποράς, αφού δεν τους έχει μείνει τίποτα;

Ιωάννης Χρυσόστομος, Ομιλίες, τέλη 4ου αιώνα

Αν εξετάσει κανένας πώς φέρονται οι δυνατοί στους άθλιους και ταλαίπωρους γεωργούς, θα δει ότι είναι χειρότεροι από τους βαρβάρους. Γιατί σ' αυτούς που λιώνουν από την πείνα και κουράζονται σ' όλη τους τη ζωή βάζουν ασήκωτους φόρους και κοπιαστικές αγγαρείες και τους φέρονται σαν να ήταν γάιδανοι ή μουλάρια ή, πολύ περισσότερο, σαν άψυχα πράγματα. Και δεν τους αφήνουν να πάρουν ανάσα και τους ζητάνε το νοίκι, είτε είχανε καλή σοδειά είτε όχι, χωρίς καθόλου να τους συμπορούν.

Ιωάννης Χρυσόστομος, Ομιλίες, τέλη 4ου αιώνα

Π 1.5

Ψηφιδωτό με σκηνές από την αγροτική ζωή. 4ος αιώνας, Ρώμη (Ιταλία), εκκλησία της Αγίας Κωνσταντίας.

Π 1.6



## Χριστιανική Εκκλησία

Όταν ο χριστιανισμός έγινε επίσημη θρησκεία στο ρωμαϊκό κράτος, η Εκκλησία απέκτησε σημαντική οικονομική δύναμη. Είχε έσοδα από διάφορες πηγές: το κράτος της έδινε χρήματα και έπαιρνε την περιουσία από πολλούς πολυθεϊστικούς ναούς. Επίσης, πολλοί χριστιανοί, όταν γίνονταν μοναχοί ή πριν πεθάνουν, άφηναν την περιουσία τους στην Εκκλησία. Έτσι η Εκκλησία απέκτησε χωράφια, ακίνητα στην ύπαιθρο και τις πόλεις, αλλά και επιχειρήσεις. Τα έσοδά της τα χρησιμοποιούσε, ανάμεσα στα άλλα, για να χτίζει εκκλησίες και για φιλανθρωπικούς σκοπούς.

## Η οικονομική ζωή στις πόλεις

### Επαγγελματίες

Πολύ σημαντική πηγή για τα επαγγέλματα αποτελούν οι **επιγραφές** που βρίσκονται σε επιτάφιας πλάκες.



Π 1.7



Π 1.8



Π 1.9

Στην επιγραφή της εικόνας Π 1.7 αναφέρεται η Βιργινία, ο σύζυγός της που ήταν οθονίτης (υφαντουργός και έμπορος λινών υφανμάτων) και ο γιος της που ήταν κυμινάς (πωλητής κύμινου), 501, Διδυμότειχο (Νομός Έβρου), Αρχαιολογική Συλλογή Διδυμοτείχου. Στην επιγραφή της εικόνας Π 1.8 αναφέρεται ένας εργολάβος και σε εκείνη της εικόνας Π 1.9 ένας λαχανάς, δηλαδή καλλιεργητής και έμπορος λαχανικών. 5ος αιώνας, Μαρώνεια (Νομός Ροδόπης), Αρχαιολογική Συλλογή Μαρώνειας.

Π 1.10



Κλειδαριά και κλειδί.  
Η κλειδαριά είναι του 5ου - 6ου αιώνα, το κλειδί του 12ου - 13ου αιώνα.

### Συντεχνίες

Οι συντεχνίες αποφάσιζαν για πολλά θέματα, όπως για την παραγωγή, τις ώρες εργασίας, τους μισθούς, την ποιότητα και τις τιμές των προϊόντων. Στόχος τους ήταν να μην υπάρχει ανταγωνισμός ανάμεσα στα μέλη τους. Συχνά οι συντεχνίες φρόντιζαν τα φτωχά μέλη τους.

Το παρακάτω απόσπασμα από νόμο του Θεοδοσίου Α΄ (379-395) μας πληροφορεί με ποιον τρόπο κάποιος γινόταν μέλος σε μια συντεχνία.

Π 1.11

Κανένας να μη γράφεται στα δημόσια σωματεία [συντεχνίες], αν δεν είναι [...] κατάλληλος στην ηλικία και την τέχνη [...]. Και όσα γίνονται να αναφέρονται σε εμάς. Αν κάποιος ενεργήσει αντίθετα με αυτά, θα πάψει να συμμετέχει στο σωματείο και, αφού βασανιστεί, θα εξοριστεί για πάντα. Όποιος τον βοηθήσει θα τιμωρηθεί με τον ίδιο τρόπο.

Νόμος του Θεοδοσίου Α΄, μεταξύ των ετών 379 και 392

### Εμποροπανηγύρεις

Οι εμποροπανηγύρεις οργανώνονται συνήθως με αφορμή κάποια θρησκευτική γιορτή. Σε λίγες από αυτές έρχονται μεγαλέμποροι που ασχολούνται με το εξωτερικό εμπόριο. Οι περισσότερες όμως είναι μικρές. Σε αυτές έρχονται πλανόδιοι έμποροι, μικροί και μεσαίοι, γυρολόγοι που μεταφέρουν το εμπόρευσμά τους από πόλη σε πόλη, από χωριό σε χωριό, από λιμάνι σε λιμάνι.

## Γ. Η θεσμική επικράτηση του χριστιανισμού

### Επίσημη θρησκεία

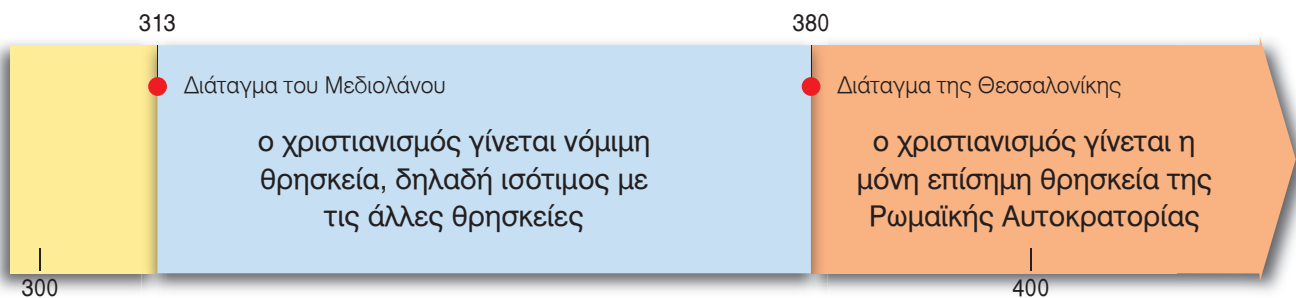

Το παρακάτω απόσπασμα προέρχεται από το διάταγμα του έτους 380.

Π 1.12

Επιθυμία μας είναι όλοι οι λαοί που κυβερνάμε [...] να λατρεύουν εκείνη τη θρησκεία που παραδόθηκε στους Ρωμαίους από τον [...] απόστολο Πέτρο [...]. Σύμφωνα με την αποστολική διδασκαλία και το δόγμα του Ευαγγελίου, θα πιστεύουμε στη μοναδική θεότητα του Πατρός, του Υιού και του Αγίου Πνεύματος.

Θεοδοσιανός Κώδικας, Διάταγμα του Θεοδοσίου Α΄, έτος 380

## Εκκλησιαστική διοίκηση

Όταν ο χριστιανισμός έγινε νόμιμη θρησκεία στο ρωμαϊκό κράτος, η χριστιανική Εκκλησία μπόρεσε να οργανωθεί καλύτερα.

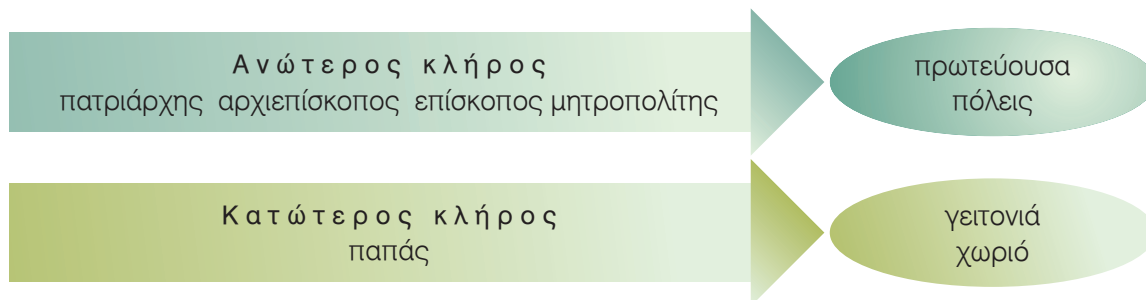

Οι επίσκοποι στις μεγάλες πόλεις της Ρωμαϊκής Αυτοκρατορίας ήταν πιο σημαντικοί από τους υπόλοιπους. Έτσι δημιουργήθηκαν τα πέντε **πατριαρχεία**.

Από τα πέντε πατριαρχεία ξεχώρισαν το Πατριαρχείο Ρώμης και το Πατριαρχείο Κωνσταντινουπόλεως. Ο πατριάρχης της Ρώμης έχει τον τίτλο του **πάπα**.

- ✓ Πατριαρχείο Ρώμης
- ✓ Πατριαρχείο Κωνσταντινουπόλεως
- ✓ Πατριαρχείο Αλεξανδρείας
- ✓ Πατριαρχείο Αντιοχείας
- ✓ Πατριαρχείο Ιεροσολύμων

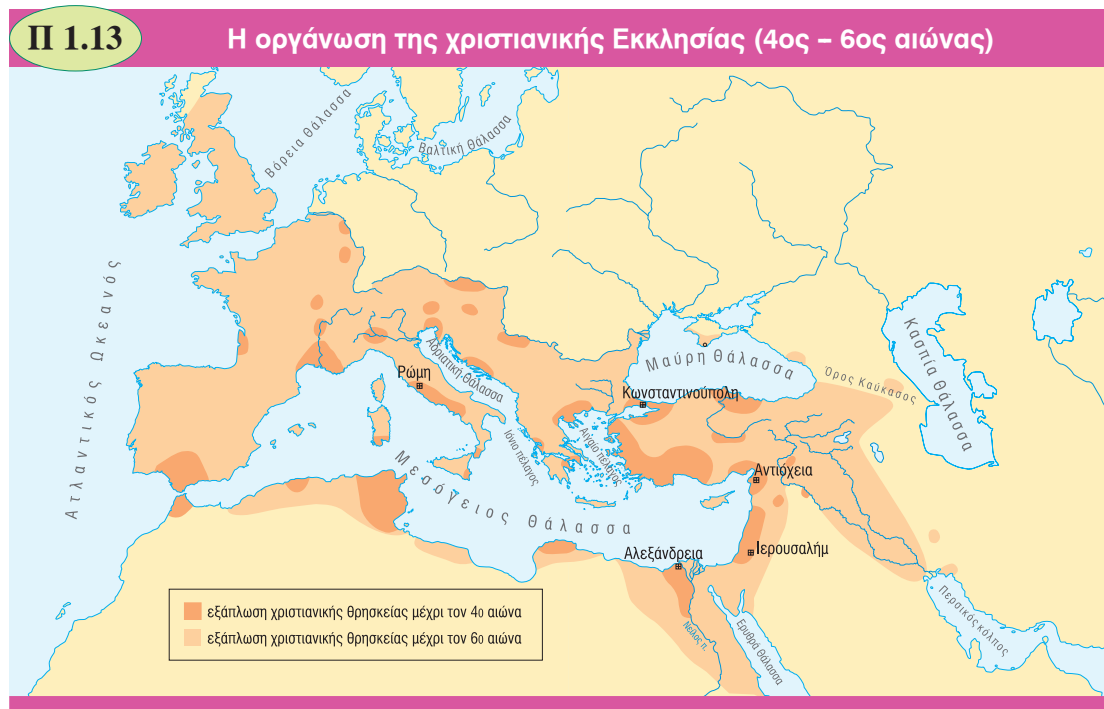

## Οικονομική στήριξη

Στο κείμενο που ακολουθεί διαβάζουμε για την οικονομική στήριξη που πρόσφερε ο Μέγας Κωνσταντίνος στη χριστιανική Εκκλησία.

**Π 1.14**

Ήταν ευχαρίστησή μας σε όλες τις επαρχίες [...] να βοηθήσουμε οικονομικά κάποιους ιερείς της νόμιμης και πιο ιερής [...] θρησκείας [του χριστιανισμού]. Για το λόγο αυτό έστειλα μια επιστολή στον Ούρσο, το διακεκριμένο οικονομικό διοικητή της Αφρικής, και τον ειδοποίησα να πληρώσει 3.000 φόλλεις [χάλκινα νομίσματα] στα πρόσωπα που αναφέρθηκαν.

*Ευσέβιος, Εκκλησιαστική Ιστορία, πρώτο μισό 4ου αιώνα*

## Οι αιρέσεις και η αντιμετώπισή τους

### Αιρέσεις

Οι κυριότερες αιρέσεις του 4ου και 5ου αιώνα  
 Αρειανισμός    Νεστοριανισμός    Μονοφυσιτισμός    Μακεδονιανοί

### Παράνομες

Διάταγμα του αυτοκράτορα Θεοδοσίου Α΄ για το πώς θα τιμωρούνται και θα αντιμετωπίζονται οι αιρετικοί.

#### Π 1.15

Εκείνα τα πρόσωπα που δεν είναι αφοσιωμένα στα δόγματα [...] θα απομακρυνθούν και θα εμποδιστεί η είσοδός τους στις εκκλησίες, αφού απαγορεύσουμε σε όλους τους αιρετικούς να συγκεντρώνονται παράνομα μέσα στις πόλεις.

Θεοδοσιανός Κώδικας, έτος 381

#### Π 1.16



Μικρογραφία που έγινε το 880-883 και εικονίζει τη Β΄ Οικουμενική Σύνοδο του 381. Παρίσι, Εθνική Βιβλιοθήκη της Γαλλίας.

### Οικουμενικές σύνοδοι

Στις οικουμενικές συνόδους έπαιρναν μέρος πατριάρχες, μητροπολίτες, επίσκοποι αλλά και κατώτεροι κληρικοί. Σκοπός τους ήταν να ορίσουν το δόγμα και να δυναμώσουν την ενότητα της Εκκλησίας.

Η Ορθόδοξη Εκκλησία αναγνωρίζει ως οικουμενικές επτά συνόδους. Οι περισσότερες καταδίκασαν τις διάφορες αιρέσεις.

### Ο χριστιανισμός επικρατεί στις πολυθεϊστικές θρησκείες

#### Αυτοκρατορικά διατάγματα

Απαγορεύτηκαν όλες οι ειδωλολατρικές εκδηλώσεις (ανάμεσα σε αυτές και οι Ολυμπιακοί Αγώνες). Πολλοί ναοί ερήμωσαν, άλλοι έγιναν χριστιανικοί και άλλοι καταστράφηκαν.

Το παρακάτω απόσπασμα προέρχεται από διάταγμα που απαγορεύει τις θυσίες και άλλες πολυθεϊστικές πρακτικές.

#### Π 1.17

Κανένας απολύτως, από οποιαδήποτε τάξη [...] να μη σφάζει αθώα ζώα σε καμιά πόλη για να τα προσφέρει θυσία σε αναισθητά είδωλα ούτε με φωτιά μυστικού εξαγνισμού να τιμά τον εφέστιο θεό ούτε να κάνει σπονδές με ανόθευτο κρασί ούτε να λατρεύει τους σπιτικούς θεούς με αρώματα ούτε να τους ανάβει ιερή φωτιά και να βάζει επάνω λιβανωτά κι ούτε να κρεμάει γιορταστικά στεφάνια. Γιατί, αν κάποιος τολμήσει να θυσιάσει σφάγιο ή να κάνει μαντική με τα έντερα σφαγμένου ζώου, θα θεωρηθεί παραδειγματικά ένοχος εσχάτης προδοσίας, θα φορτωθεί με όλες τις βαριές κατηγορίες και θα καταδικαστεί ανάλογα, ακόμη κι αν δεν επιδίωξε κάτι εναντίον της ζωής των ηγεμόνων.

Θεοδοσιανός Κώδικας, Διάταγμα του Θεοδοσίου Α΄, έτος 392

## Ιουλιανός

Ο Ιουλιανός, που είχε σπουδάσει φιλοσοφία και ρητορική, ανακαίνισε πολλούς ναούς των πολυθεϊστικών θρησκειών και προσπάθησε να οργανώσει τους εθνικούς ιερείς. Οι χριστιανοί όμως αντέδρασαν έντονα. Επειδή ο Ιουλιανός άλλαξε θρησκεία και έγινε πολυθεϊστής, στις χριστιανικές ιστορικές πηγές ονομάζεται «**παραβάτης**» ή «**αποστάτης**».

Ο Ιουλιανός έγραψε και πολλά έργα που μας δίνουν ιστορικές πληροφορίες.

Στα παρακάτω αποσπάσματα δύο συγγραφείς, ο ένας εθνικός του 4ου αιώνα και ο άλλος χριστιανός του 6ου αιώνα, μιλούν για τον αυτοκράτορα Ιουλιανό.

Π 1.18



Ανδριάντας του αυτοκράτορα Ιουλιανού. Ο αυτοκράτορας δε φοράει τη στολή του ρωμαίου αυτοκράτορα, αλλά τα ρούχα εθνικού ιερέα. 4ος αιώνας, Παρίσι (Γαλλία), Μουσείο του Λούβρου.

Π 1.19

Μπορεί κανείς να διαπιστώσει την αρετή του Ιουλιανού ακόμη και από τις τελευταίες λέξεις της ζωής του. Γιατί, όταν όλοι γύρω του την ώρα που πέθαινε άρχισαν να κλαίνε ακόμη και οι φιλόσοφοι δεν μπορούσαν να συγκρατήσουν τα δάκρυά τους, ο Ιουλιανός τους μάλωσε όλους και ιδιαίτερα τους φιλοσόφους. Τους είπε μάλιστα ότι η ζωή που έζησε θα τον οδηγούσε στα νησιά των Μακάρων [ο παράδεισος για τους αρχαίους Έλληνες], ενώ εκείνοι θρηνούσαν λες και αυτός θα πήγαινε στα Τάρταρα [η κόλαση για τους αρχαίους Έλληνες]. Μάλιστα η σκηνή όπου βρισκόταν ο Ιουλιανός έμοιαζε με τη φυλακή όπου πέθανε ο αρχαίος φιλόσοφος Σωκράτης, η συντροφιά του με τη συντροφιά των μαθητών του Σωκράτη, η πληγή του με το δηλητήριο που ήπιε ο Σωκράτης και τα λόγια του με τα λόγια εκείνου. Τέλος, όπως ο Σωκράτης, και ο Ιουλιανός ήταν ο μόνος που δε δάκρυσε.

Λιβάνιος, *Επιτάφιος για τον Ιουλιανό*, 4ος αιώνας

Π 1.20

Εκείνη τη νύχτα είδε στο όνειρο του ο οσιότατος επίσκοπος Καισαρείας Βασίλειος ότι οι ουρανοί είχαν ανοίξει και ο σωτήρας Χριστός καθισμένος σε θρόνο έλεγε: «Μερκούριε, πήγαινε να σκοτώσεις τον Ιουλιανό, το βασιλιά που εχθρεύεται τους χριστιανούς». Και ο άγιος Μερκούριος, που στεκόταν μπροστά στο θρόνο του Κυρίου και φορούσε σιδερένια λαμπερή πανοπλία, άκουσε τη διαταγή και εξαφανίστηκε. Και μετά πάλι εμφανίστηκε μπροστά στο θρόνο του Κυρίου και φώναξε: «Ο βασιλιάς Ιουλιανός πληγώθηκε και πέθανε, όπως διέταξες, Κύριε». Τότε ο επίσκοπος Βασίλειος ξύπνησε ταραγμένος. Γιατί ο βασιλιάς Ιουλιανός τον τιμούσε θεωρώντας τον λόγιο και συνεργάτη του και του έστελνε συχνά επιστολές. Και όταν κατέβηκε ο άγιος Βασίλειος στην εκκλησία για τον όρθρο [πρωινή λειτουργία] κάλεσε όλους τους ιερείς και τους είπε για το μυστηριώδες όνειρο και ότι ο βασιλιάς Ιουλιανός πληγώθηκε και πέθανε εκείνη τη νύχτα.

Ιωάννης Μαλάλας, *Χρονογραφία*, 6ος αιώνας



### Χριστιανική θεολογία

Οι πιο σημαντικοί χριστιανοί θεολόγοι του 4ου και 5ου αιώνα ονομάζονται **Πατέρες της Εκκλησίας**. Πολλοί από αυτούς είχαν μελετήσει την ελληνική φιλοσοφία και προσπάθησαν να τη συνδυάσουν με τη χριστιανική πίστη. Οι πιο γνωστοί είναι ο **Μέγας Βασίλειος**, ο **Γρηγόριος Νύσσης**, ο **Γρηγόριος ο Θεολόγος** (ή Νανζιαζηνός) και ο **Ιωάννης Χρυσόστομος**.

Το παρακάτω απόσπασμα είναι από λόγο του Μεγάλου Βασιλείου ο οποίος συμβουλεύει τα ανίψια του πώς να μελετούν τα κλασικά ελληνικά κείμενα.

#### Π 1.21

Η γνώση πέρα και εκτός από την Αγία Γραφή ωφελεί την ψυχή. Με ποιον όμως τρόπο θα πρέπει εσείς οι νέοι να την αποκτήσετε, θα το πω στη συνέχεια. Πρώτα πρώτα λοιπόν θα πρέπει να μη δίνετε προσοχή σε όλα αυτά που γράφουν οι ποιητές [...]. Και όταν βέβαια παρουσιάζουν πράξεις ή λόγια ενάρετων ανδρών, πρέπει και να τους συμπαθείτε και να τους θαυμάζετε, καθώς και να προσπαθείτε να τους μοιάσετε όσο μπορείτε. Όταν όμως παρουσιάζουν άνδρες κακοήθεις, αυτά τα ποιήματα πρέπει να τα αποφεύγετε κλείνοντας τα αυτιά σας [...]. Δε θα δεχτούμε λοιπόν τους ποιητές σε όλα τους τα γραπτά ούτε όταν μιμούνται πρόσωπα που κακολογούν, ειρωνεύονται ή κοροϊδεύουν ή έχουν ερωτικές σχέσεις ή μεθούν, ούτε όταν δείχνουν ότι ευτυχία είναι το πλούσιο τραπέζι και τα ελαφρά και άσεμνα τραγούδια. Πάνω απ' όλα όμως δε θα προσέξουμε καθόλου αυτά που λένε για τους θεούς και κυρίως όταν διηγούνται ότι οι θεοί είναι πολλοί και μαλώνουν μεταξύ τους.

Μέγας Βασίλειος,

*Λόγος προς τους νέους και με ποιο τρόπο μπορούν να ωφεληθούν από τα ελληνικά κείμενα, μεταξύ των ετών 370 και 379*

### Οι Εβραίοι στη Ρωμαϊκή Αυτοκρατορία

#### Εβραϊκές κοινότητες

Στα τέλη του 1ου αιώνα οι Ρωμαίοι (ύστερα από δύο επαναστάσεις που έκαναν οι Εβραίοι εναντίον τους) έδωξαν τους περισσότερους Εβραίους από την Παλαιστίνη. Έτσι ξεκίνησε η **εβραϊκή διασπορά**. Η ρωμαϊκή διοίκηση ήταν συχνά εχθρική με τους Εβραίους. Αυτό συνέβαινε, γιατί κατά την αυτοκρατορική περίοδο (1ος αι. π.Χ. – 3ος αι.) οι Εβραίοι δεν τιμούσαν σαν θεούς τους ρωμαίους αυτοκράτορες.

### Δ. Η τέχνη στην υπηρεσία του χριστιανισμού

#### Π 1.22



#### Κατακόμβες

Οι κατακόμβες ήταν υπόγειοι σκαμμένοι διάδρομοι όπου οι πρώτοι χριστιανοί έθαβαν τους νεκρούς τους. Σ' αυτούς τους χώρους μαζεύονταν επίσης για να λατρεύουν το Θεό, όταν γίνονταν διωγμοί εναντίον τους.

*Οι τοίχοι στις κατακόμβες ήταν συχνά διακοσμημένοι. Στην εικόνα, τοιχογραφία από κατακόμβη στη Ρώμη (Ιταλία) με το Χριστό και τη Σαμαρείτιδα. Μέσα 4ου αιώνα, Νέα Κατακόμβη της Βία Λατίνα.*

### Ροτόντες (περίκεντρα κτίρια)

Τα κτίρια αυτά χρησιμοποιούνταν ως **μαυσωλεία**, δηλαδή μεγαλοπρεπείς τάφοι. Ήταν συνήθως κυκλικά ή οκταγωνικά (στην κάτοψή τους) και είχαν θόλο.



Π 1.23



Στην εικόνα Π 1.24 η εκκλησία του Αγίου Γεωργίου (Ροτόντα) στη Θεσσαλονίκη. Το κτίριο χτίστηκε τον 4ο αιώνα ως μαυσωλείο του Ρωμαίου αυτοκράτορα Γαλέριου. Στη συνέχεια έγινε χριστιανική εκκλησία και αργότερα τζαμί. Σήμερα είναι μουσείο. Στην εικόνα Π 1.23 λεπτομέρεια από τον ψηφιδωτό διάκοσμο της Ροτόντας. 4ος αιώνας.

Π 1.25



Εξωτερική και εσωτερική άποψη από το μαυσωλείο της Γάλλας Πλακιδίας στη Ραβένα (Ιταλία). Πρώτο μισό 5ου αιώνα.

Π 1.27

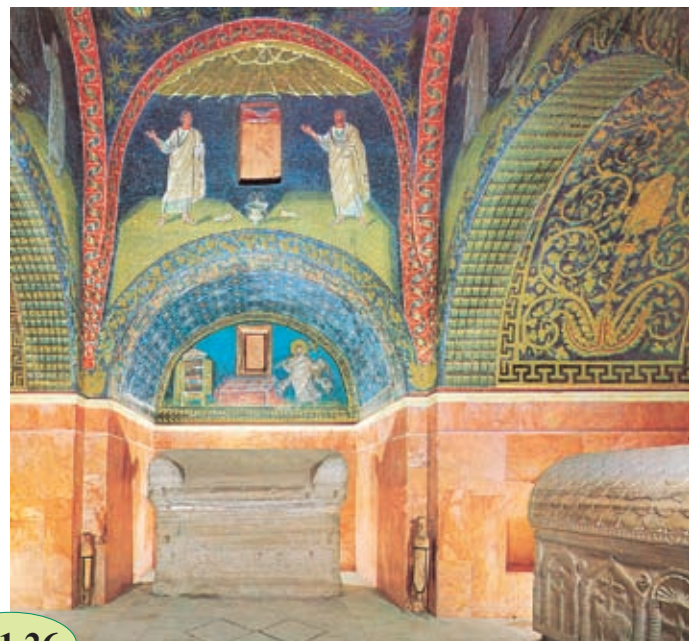

Π 1.26

### Γλυπτική

Την εποχή αυτή κατασκεύαζαν ακόμη αγάλματα αυτοκρατόρων, τιμητικές στήλες και αψίδες θριάμβου. Τα έργα αυτά θύμιζαν τις αυτοκρατορικές νίκες και κατακτήσεις καθώς και τα μεγάλα δημόσια έργα που είχαν γίνει.

Η τιμητική στήλη που αφιέρωσε το 402 ο αυτοκράτορας Αρκάδιος για να θυμίζει τη νίκη του πατέρα του, Θεοδοσίου Α', ενάντια στους Γότθους. Η στήλη έπαθε ζημιές από σεισμούς και την γκρέμισαν το 1715. Σήμερα σώζεται μόνο η βάση της. Στην εικόνα σχέδιο της στήλης που έγινε στα τέλη του 16ου αιώνα. 1574, Κέμπριτζ (Μεγάλη Βρετανία), Κολέγιο Τρίνιτι.

## Ε. Η μετανάστευση των λαών και η κατάλυση του δυτικού ρωμαϊκού κράτους

Π 1.28



### Ούνοι

Στις στέπες της κεντρικής και ανατολικής Ασίας υπήρχαν λαοί που δεν ζούσαν σε ένα μόνο τόπο. Ήταν **νομάδες**, δηλαδή κτηνοτρόφοι, που μετακινούνταν σε μεγάλες αποστάσεις για να αλλάξουν βοσκοτόπια, έμεναν σε σκηνές και ήταν οργανωμένοι σε φυλές. Η ζωή τους ήταν πολύ σκληρή. Έτσι συχνά έκαναν επιθέσεις σε άλλους νομάδες ή σε γειτονικά κράτη για να αρπάξουν λεία. Ένας τέτοιος λαός ήταν και οι Ούνοι.

Οι Ούνοι βρίσκονταν στα βόρεια της Κίνας και έκαναν συχνά επιδρομές στη χώρα αυτή. Τον 1ο αιώνα οι Κινέζοι αυτοκράτορες νίκησαν τους Ούνους, οπότε αυτοί μετακινήθηκαν προς την Ευρώπη.

*Χαλί που βρέθηκε στον τάφο ενός Ούνου που ήταν μάλλον χάνος (ανώτερος αρχηγός) στην κοιλάδα του Παζιρίκ, στη Σιβηρία. Το χαλί προέρχεται από την περιοχή ανάμεσα στη βόρεια Μεσοποταμία και το βόρειο Καύκασο. Αυτό δείχνει ότι κάποιοι Ούνοι χάνοι είχαν επαφές με άλλες χώρες. Μεταξύ 5ου και 3ου αιώνα π.Χ., Αγία Πετρούπολη (Ρωσία), Μουσείο Ερμιτάζ.*

Ο ιστορικός Αμμιανός Μαρκελλίνος περιγράφει πώς ζούσαν οι Ούνοι ως νομάδες.

Π 1.29

Ο τρόπος ζωής τους είναι τόσο σκληρός που δεν έχουν ανάγκη τη φωτιά ή το μαγειρευτό φαγητό. Τρέφονται με ρίζες από άγρια φυτά και μισοψημένα κρέατα από κάθε ζώο, τα οποία βάζουν ανάμεσα στους μηρούς τους και την πλάτη του αλόγου τους και με αυτόν τον τρόπο τα ζεσταίνουν λίγο. Καμιά στέγη δεν τους προστατεύει, και, επειδή ό,τι μοιάζει με στέγη τους φαίνεται σαν τάφος, το αποφεύγουν. Έτσι, δεν θα βρει κανείς στα μέρη τους ούτε μια καλύβα από καλάμια. Τριγυρίζοντας ελεύθερα στα βουνά και στα δάση μαθαίνουν από την κούνια τους να υποφέρουν το κρύο, την πείνα και τη δίψα [...]. Ντύνονται με λινά και με δέρματα αρουραίων ραμμένα μαζί και δεν έχουν διαφορετικά ρούχα για μέσα στο σπίτι ή έξω. Αν πάλι περάσει υφαντό ρούχο από το λαιμό τους, το βγάζουν ή το αλλάζουν μόνο μετά από πολύ καιρό, όταν θα έχει γίνει πια κουρέλι. Καλύπτουν το κεφάλι τους με στρογγυλά σκουφιά και προστατεύουν τα τριχωτά τους πόδια με δέρματα κατσίκας. Τα παπούτσια τους δεν έχουν σόλες και έτσι αποφεύγουν να περπατούν.

*Αμμιανός Μαρκελλίνος, Ιστορία, δεύτερο μισό 4ου αιώνα*

### Πληθυσμός

Ο ιστορικός Ιορδάνης γράφει για ποιους λόγους μετανάστευσαν οι Γότθοι, ένας από τους γερμανικούς λαούς.

Π 1.30

Αλλά όταν ο αριθμός των ανθρώπων αυξήθηκε πολύ και ο Φίλιμερ έγινε βασιλιάς, αποφάσισε ότι ο στρατός των Γόθων με τις οικογένειές τους πρέπει να μετακινηθεί από εκείνη την περιοχή. Αναζήτησαν λοιπόν κατάλληλα εδάφη και τοποθεσίες κι έτσι έφτασαν στα εδάφη της Σκυθίας [σημερινή Ουκρανία]. [...] Εδώ ήταν ευχαριστημένοι με τη μεγάλη αφθονία της χώρας.

*Ιορδάνης, Ιστορία των Γόθων, 6ος αιώνας*

## Γερμανικοί λαοί

Οι Ούνοι έφτασαν στην ανατολική Ευρώπη στα τέλη του 4ου αιώνα. Οι λαοί που έμεναν εκεί (Γότθοι, Βάνδαλοι και άλλοι γερμανικοί λαοί) με τη σειρά τους προχώρησαν προς τη Ρωμαϊκή Αυτοκρατορία. Μετά το 380, οι Γότθοι εγκαταστάθηκαν σε ρωμαϊκά εδάφη. Επειδή όμως καταπιέζονταν από τη ρωμαϊκή διοίκηση, συχνά έκαναν εξεγέρσεις και επιδρομές. Η ρωμαϊκή διοίκηση δεν κατάφερε να αντιμετωπίσει αποτελεσματικά τις επιδρομές αυτές. Οι Γότθοι τελικά ίδρυσαν ανεξάρτητα βασίλεια σε εδάφη της Ρωμαϊκής Αυτοκρατορίας. Τον 4ο και τον 5ο αιώνα μετακινήθηκαν στο δυτικό τμήμα του ρωμαϊκού κράτους και άλλοι γερμανικοί λαοί.

## Μεσαίωνας

Από το 14ο και το 15ο αιώνα, λόγιοι (δηλαδή άνθρωποι που ασχολούνταν με τα γράμματα) που ζούσαν κυρίως σε πόλεις της σημερινής Ιταλίας προσπάθησαν να ξαναζωντανέψουν τις κλασικές σπουδές, την αρχαία τέχνη και τον αρχαίο πολιτισμό. Πίστευαν ότι τα κείμενα και η τέχνη που δημιουργήθηκαν στη δυτική Ευρώπη ανάμεσα στον 5ο και στο 15ο αιώνα ήταν κατώτερα από τα έργα της αρχαιότητας. Αυτοί θα ονομάσουν για πρώτη φορά την περίοδο ανάμεσα στην αρχαιότητα και την Αναγέννηση (5ος – 15ος αιώνας) στη δυτική Ευρώπη **Μεσαίωνα**.

- 1 α) Οι περισσότεροι ιστορικοί τοποθετούν το τέλος της βυζαντινής περιόδου το 1453. Πόσα χρόνια κράτησε η Βυζαντινή Αυτοκρατορία; Δικαιολογήστε την απάντησή σας.
- β) Η Βυζαντινή Αυτοκρατορία συνεχίζει γενικά τη Ρωμαϊκή Αυτοκρατορία. Ποια από τα στοιχεία του παρακάτω πίνακα προέρχονται από τη Ρωμαϊκή Αυτοκρατορία; Κυκλώστε τα.

δεσμός του αυτοκράτορα ελληνικά χριστιανισμός Κωνσταντινούπολη λατινικά
---

- 2 Στον παρακάτω χάρτη σκιάστε τις περιοχές στις οποίες εκτεινόταν η Ρωμαϊκή Αυτοκρατορία όταν πέθανε ο Μέγας Κωνσταντίνος.



- 3 α) Διαβάστε την πηγή Π 1.2. Τι είδους πηγή είναι; Πότε γράφτηκε; Πότε έγιναν τα γεγονότα που αναφέρει; Είναι μια πηγή σύγχρονη με τα γεγονότα που αναφέρει ή μεταγενέστερη; Δικαιολογήστε την απάντησή σας.
- β) Είσαι ο Ζήνωνας, 39 χρόνων, καθηγητής που διδάσκει λατινικά στο Πανδιδακτήριο στην Κωνσταντινούπολη το 432. Χρησιμοποιώντας στοιχεία από την πηγή Π 1.2 γράψε ένα γράμμα (με 70–80 λέξεις) στον ξάδερφό σου Ιουστίνο που ζει στη Ρώμη για να παρουσιάσεις τους συναδέλφους σου, τα μαθήματα που διδάσκουν και τον τρόπο που είναι οργανωμένες οι σπουδές.

- 4 α) Διαβάστε τις πηγές Π 1.4 και Π 1.5. Ποιος έγραψε τις πηγές και πότε; Σε ποια εποχή χρονολογούνται τα γεγονότα που αναφέρουν; Είναι πηγές σύγχρονες με τα γεγονότα που αναφέρουν ή μεταγενέστερες; Δικαιολογήστε την απάντησή σας.
- β) Είσαι ο Αντύπας, ένας «ταπεινός» γεωργός, πάρα πολύ φτωχός, που σχεδόν δεν έχεις να φας και ζεις στη Θράκη το 412. Όταν συναντάς έξω απ' το χωριό σου το Μάξιμο, ανώτερο αξιωματούχο του ρωμαϊκού κράτους στην περιοχή σου, θέλεις να διαμαρτυρηθείς για την κατάσταση σου. Χρησιμοποιώντας στοιχεία από τις πηγές Π 1.4 και Π 1.5 γράψε το διάλογο:



- 5 α) Διαβάστε την πηγή Π 1.11. Τι είδους πηγή είναι; Πότε γράφτηκε; Πότε έγιναν τα γεγονότα με τα οποία έχει σχέση; Είναι μια πηγή σύγχρονη με τα γεγονότα που αναφέρει ή μεταγενέστερη; Δικαιολογήστε την απάντησή σας.
- β) Ο Βαβύλας και ο Μαρτίνος είναι δύο τσαγκάρηδες στη Θεσσαλονίκη. Την άνοιξη του 396 τους έδιωξαν από τη συντεχνία τους και από τη Θεσσαλονίκη. Σύμφωνα με την πηγή Π 1.11 γιατί μπορεί να έγινε αυτό;
- 6 α) Είσαι ο Θεόδωρος, μεγαλέμπορος στην Αλεξάνδρεια το 354. Γράψε ένα γράμμα (με 70–80 λέξεις) στο Γεώργιο, έμπορο στην Κωνσταντινούπολη, στο οποίο θα του μιλάς για τις περιοχές όπου κάνεις εμπόριο, για τα προϊόντα που εμπορεύεσαι, για την κοινωνική θέση που έχουν συνήθως αυτοί που αγοράζουν τα προϊόντα σου.
- β) Είσαι ο Αντώνιος, μικρέμπορος στην Αδριανούπολη το 362. Γράψε ένα γράμμα (με 70–80 λέξεις) στον ξάδερφό σου Μάρκο που ζει στη Ρώμη, μιλώντας του για ένα πανηγύρι που είδες (πού έγινε, τι είδους έμποροι σύχναζαν σ' αυτό, από πού ήρθαν αυτοί). Μπορείς να σκεφτείς και να περιγράψεις τα εμπορεύματα που αγοράστηκαν και πουλήθηκαν στο πανηγύρι;
- 7 α) Είσαι ο Ιγνάτιος, ένας «ταπεινός» τσαγκάρης και μένεις στην πόλη Λαοδίκεια στη Συρία. Ένα ζεστό καλοκαιρινό βράδυ του 414, μετά τη δουλειά, πηγαίνεις στην ταβέρνα της γειτονιάς σου. Όταν γυρίζεις στο σπίτι διηγείσαι στη γυναίκα σου ποιους άλλους συνάντησες εκεί, τι δουλειά κάνουν αυτοί, τι προβλήματα αντιμετωπίζουν. Γράψε ένα κείμενο 60–70 λέξεων με όσα της είπες.
- β) Είσαι ο Κλήμης, «εντιμότατος» και δικαστής στη Λαοδίκεια της Συρίας. Ένα ζεστό καλοκαιρινό βράδυ του 414 πηγαίνεις στο δείπνο που διοργανώνει ο επίσκοπος Ευσέβιος. Όταν γυρίζεις στο σπίτι διηγείσαι στη γυναίκα σου ποιους άλλους «εντιμότατους» συνάντησες εκεί, τι επαγγέλματα κάνουν αυτοί. Γράψε ένα κείμενο 50–60 λέξεων με όσα της είπες.

- 8 α) Τι εικονίζει η μικρογραφία; Πότε έγιναν τα γεγονότα που εικονίζει; Πότε έγινε η μικρογραφία; Η μικρογραφία αυτή είναι μια πηγή σύγχρονη με τα γεγονότα που εικονίζει ή μεταγενέστερη; Δικαιολογήστε την απάντησή σας.  
 β) Πώς δικαιολογείται η παρουσία του ρωμαίου αυτοκράτορα Μεγάλου Κωνσταντίνου και των στρατιωτών σε αυτήν;



Μικρογραφία από χειρόγραφο με την πρώτη Οικουμενική Σύνοδο στη Νίκαια το 325. Φαίνονται ο αυτοκράτορας Κωνσταντίνος σε θρόνο και γύρω του στρατιώτες και επίσκοποι. Στο κάτω μέρος οι καταδικασμένοι αιρετικοί καίνε τα βιβλία τους. 9ος αιώνας, Βερτσέλι (Ιταλία), Βιβλιοθήκη της Αρχιεπισκοπής.

- 9 Διαβάστε τις πηγές Π 1.15 και Π 1.17. α) Τι είδους πηγές είναι; Πότε γράφτηκαν; Πότε χρονολογούνται τα γεγονότα με τα οποία έχουν σχέση; Είναι πηγές σύγχρονες με τα γεγονότα που αναφέρουν ή μεταγενέστερες; Δικαιολογήστε την απάντησή σας.  
 β) Με βάση τις πληροφορίες που μας δίνουν οι πηγές Π 1.15 και Π 1.17 ποιες από τις παρακάτω φράσεις μπορεί να ειπεί ένας χριστιανός αξιωματούχος, ποιες ένας αιρετικός και ποιες ένας οπαδός των πολυθεϊστικών θρησκειών; Δικαιολογήστε την απάντησή σας.

Αγαπημένη μου Πουλχερία, η κατάσταση έχει αλλάξει πάρα πολύ. Φοβόμαστε πια να τιμήσουμε το θεό μας και ούτε αρώματα καίμε ούτε στεφάνια φτιάχνουμε με όμορφα ανοιξιάτικα λουλούδια.

Απαγορεύεται σε όλους να κάνουν κάθε είδους θυσίες με ζώα και να ασκούν κάθε είδους μαντική.

Ιγνάτιε παλιέ μου φίλε, μας απαγόρευσαν ακόμη και να μπαίνουμε στις εκκλησίες τους.

Καλέ μου φίλε Λιβάνιε, τι κι αν είμαστε πλούσιοι γαιοκτήμονες με τόσα κοπάδια, δεν μπορούμε πια να θυσιάζουμε ζώα όπως παλιά.

Κανείς, σε όποια κοινωνική ομάδα και αν ανήκει, δεν μπορεί να σφάζει και να θυσιάζει ζώα.



χριστιανός αξιωματούχος



εθνικός



αιρετικός

- 10 Διαβάστε τις πηγές Π 1.19 και Π 1.20. α) Ποιος έγραψε τις πηγές και πότε; Πότε χρονολογούνται τα γεγονότα που αναφέρουν; Είναι πηγές σύγχρονες με τα γεγονότα που αναφέρουν ή μεταγενέστερες; Δικαιολογήστε την απάντησή σας. β) Ποια στοιχεία στην πηγή Π 1.19 μας δείχνουν ότι ο συγγραφέας της είναι εθνικός; Ποια στοιχεία στην πηγή Π 1.20 μας δείχνουν ότι ο συγγραφέας είναι χριστιανός; Δικαιολογήστε την απάντησή σας.

- 11 Δίπλα εικονίζεται η κάτοψη της παλιάς εκκλησίας του Αγίου Πέτρου στη Ρώμη που ήταν ρυθμού βασιλικής.  
α) Δείξτε το ιερό, τα κλίτη και το νάρθηκα.  
β) Πόσα κλίτη έχει η εκκλησία; Ποιο από αυτά είναι το κεντρικό;

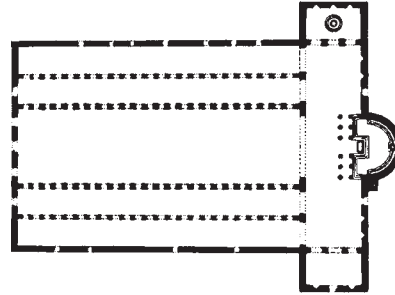

- 12 Το δίπλα σχέδιο εικονίζει ένα ανάγλυφο από μια εκκλησία του 5ου αιώνα. Μπορείς να αναγνωρίσεις ποια είδη ζώων εικονίζονται;

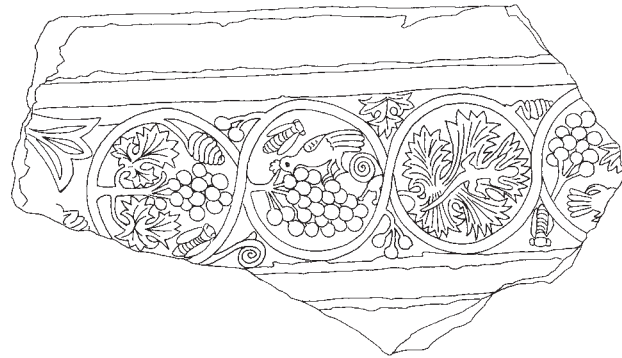

- 13 Χρησιμοποιώντας μολύβια διαφορετικών χρωμάτων σκιάστε στον παρακάτω χάρτη:  
α) τις περιοχές που ανήκαν στη Ρωμαϊκή Αυτοκρατορία λίγο πριν από τη μετανάστευση των λαών, και β) τα βαρβαρικά βασίλεια που δημιουργήθηκαν τον 5ο αιώνα στις περιοχές αυτές.





- 14 α) Μελετήστε τους χάρτες 1.35 και 1.37. Με τις πληροφορίες που πήρατε από τους χάρτες αυτούς σημειώστε στην ιστορική γραμμή με σύντομες φράσεις τις μετακινήσεις που έκαναν οι Γότθοι από το έτος 100 μέχρι το έτος 500. β) Διαβάστε την πηγή Π 1.30. Ποιος έγραψε την πηγή και πότε; Πότε έγιναν τα γεγονότα που αναφέρει; Είναι πηγή σύγχρονη με τα γεγονότα που αναφέρει ή μεταγενέστερη; Δικαιολογήστε την απάντησή σας. Σε ποιες μετακινήσεις των Γόθων αναφέρεται;

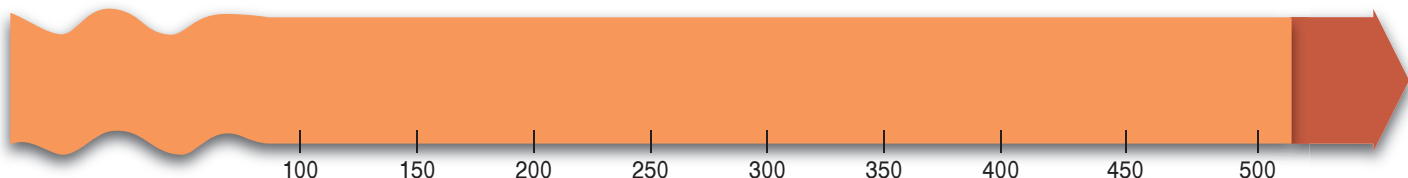

- 15 Πότε γράφτηκε η καθεμιά από τις παρακάτω πηγές; Πότε έγιναν τα γεγονότα στα οποία αναφέρονται; Ποιες από αυτές τις πηγές είναι σύγχρονες με τα γεγονότα στα οποία αναφέρονται και ποιες μεταγενέστερες; Δικαιολογήστε την απάντησή σας.

Πηγή	Π 1.2	Π 1.4	Π 1.14	Π 1.17	Π 1.19	Π 1.20	Π 1.29	Π 1.30
Πότε γράφτηκε;								
Πότε έγιναν τα γεγονότα;								
Σύγχρονη								
Μεταγενέστερη								

- 16 Σε ποιες κατηγορίες ανήκουν οι πηγές 1.4, 1.5, 1.11, 1.17, 1.21, 1.22, 1.25, 1.26, 1.27, 1.31, 1.34, Π 1.2, Π 1.4, Π 1.5, Π 1.7, Π 1.9, Π 1.10, Π 1.11, Π 1.12, Π 1.15, Π 1.17, Π1.19, Π 1.20, Π 1.21, Π 1.24, Π 1.25, Π 1.28, Π 1.29, Π 1.30; Συμπληρώστε τον παρακάτω πίνακα με τους αριθμούς των πηγών σε κάθε κατηγορία.

Ιστορικά κείμενα και χρονογραφίες	
Νομοθετικά κείμενα	
Επιγραφές	
Αντικείμενα καθημερινής ζωής	
Μνημεία	
Ομιλίες και λόγοι	

## Κεφάλαιο 2

# Από τη Ρωμαϊκή στη Βυζαντινή Αυτοκρατορία Η δημιουργία του Αραβοϊσλαμικού Χαλιφάτου Οι εξελίξεις στα «βαρβαρικά βασίλεια» της δυτικής Ευρώπης (6ος – 7ος αιώνας)

### Προκόπιος

Ο Προκόπιος έζησε όταν ήταν αυτοκράτορας ο Ιουστινιανός Α΄. Έγραψε για την ιστορία:

[...] των πολέμων που έκανε ο Ιουστινιανός [...] ενάντια στους βαρβάρους της Ανατολής και της Δύσης, περιγράφοντας το πώς έγινε ο καθένας χωριστά. Στόχος του ήταν να μην αφήσει [...] να ξεχαστούν, με το πέρασμα του χρόνου, γεγονότα σημαντικά και κατορθώματα μεγάλα, των οποίων η ανάμνηση [...] είναι πολύ σημαντική και θα βοηθήσει [...] τους σύγχρονους [...] και τις μελλοντικές γενιές.

Προκόπιος, *Ιστορία των Πολέμων*, 545–550

Π 2.1

Στο βιβλίο του *Περί Κτισμάτων* μιλάει για τα δημόσια έργα που έκανε ο Ιουστινιανός. Δική του είναι και η *Απόκρυφη Ιστορία*, ένα υβριστικό κείμενο, που συκοφαντούσε τον Ιουστινιανό και τη σύζυγό του Θεοδούρα.

### Χρονογραφίες

Χρονογραφίες συναντάμε στο Μεσαίωνα, στο βυζαντινό κράτος και τη δυτική Ευρώπη. Γράφονται σε λαϊκό ύφος και υποστηρίζουν ότι όλα έγιναν από το Θεό. Πρώτος χρονογράφος είναι ο Ιωάννης Μαλάλας που έζησε την εποχή του Ιουστινιανού. Στη χρονογραφία του ανακατεύει σημαντικά με ασήμαντα γεγονότα, αλλά γράφει και για σεισμούς, πυρκαγιές, επιδημίες, εκλείψεις του ήλιου και της σελήνης κ.ά.

## A. Η αναδιοργάνωση του ρωμαϊκού κράτους από τον Ιουστινιανό Α΄

### Στάση του Νίκα

Έτσι λέγεται η εξέγερση του λαού της Κωνσταντινούπολης το 532. Πήρε το όνομά της από το σύνθημα «**Νίκα**» που φώναζαν αυτοί που εξεγέρθηκαν. Την εξέγερση προκάλεσαν οι **δήμοι** στην πρωτεύουσα.

Οι δήμοι ήταν κυρίως αθλητικοί σύλλογοι που οργάνωναν τις αρματοδρομίες στον Ιππόδρομο. Συχνά το κράτος τους χρησιμοποιούσε για την άμυνα της πόλης και για να κατασκευάζουν δημόσια έργα. Οι δήμοι είχαν και πολιτική δύναμη γιατί επηρέαζαν το λαό. Στην Κωνσταντινούπολη δύο ήταν οι πιο σημαντικοί δήμοι που ανταγωνίζονταν μεταξύ τους: οι Πράσινοι και οι Βένετοι (γαλάζιοι). Πήραν το όνομά τους από τις πράσινες και γαλάζιες στολές των οδηγών στα άρματα του κάθε δήμου.

Π 2.2



Δίπτυχο από ελεφαντόδοντο που εικονίζει άρματα να αγωνίζονται στον Ιππόδρομο της Κωνσταντινούπολης. 5ος αιώνας, Μπρέσια (Ιταλία), Χριστιανικό Μουσείο.

Το 532 οι δήμοι διαμαρτυρήθηκαν στον Ιππόδρομο για τους μεγάλους φόρους και τις άδικες πράξεις ορισμένων αξιωματούχων. Έγιναν μικροσυγκρούσεις ανάμεσα στο στρατό και τους εξεγερμένους και κάποιοι από αυτούς εκτελέστηκαν. Τότε οι Πράσινοι και οι Βένετοι ενώθηκαν, έκαψαν κτίρια και έβγαλαν νέο αυτοκράτορα. Ο Ιουστινιανός Α΄ όμως αντιμετώπισε την εξέγερση, νίκησε τους δήμους και έτσι δυνάμωσε την εξουσία του. Μετά την εξέγερση οι δήμοι έχασαν την πολιτική δύναμη που είχαν.

*Μαρμάρινη προτομή που εικονίζει μάλλον τη Θεοδώρα. Η Θεοδώρα ήταν σύζυγος του Ιουστινιανού Α΄ και από τους βασικούς συμβούλους του. Όταν ξέσπασε η Στάση του Νίκα, ο Ιουστινιανός ήθελε να φύγει από την πρωτεύουσα. Η Θεοδώρα όμως τον στήριξε και τον έπεισε να αντιμετωπίσει την κατάσταση. 6ος αιώνας, Μιλάνο (Ιταλία), Καστέλο Σφορτσέσκο.*

Π 2.3



**Εξουσία του αυτοκράτορα**

Οι εξουσίες του αυτοκράτορα όπως καταγράφονται σε ένα νόμο.

Π 2.4

*Οι αποφάσεις του αυτοκράτορα είναι νόμος, αφού με το βασιλικό νόμο σχετικά με την κυριαρχική εξουσία του, ο δήμος [λαός] [...] τού παρέδωσε όλες τις κυριαρχικές του εξουσίες. Σίγουρα λοιπόν κάθε δικαστική απόφαση ή διάταγμα του αυτοκράτορα ισοδυναμεί με νόμο. Αυτά όλα ονομάζονται «διατάξεις».*

*Πανδέκτης, απόσπασμα από νόμο του έτους 534*

Π 2.5



Ύφρασμα από την Αίγυπτο. Εικονίζεται ο Απόλλωνας και μια Μούσα. 5ος - 6ος αιώνας, Βαλτιμόρη (ΗΠΑ), Μουσείο Τέχνης Γουόλτερς.

**Πολυθεϊστικές θρησκείες**

Τα μέτρα ενάντια στις πολυθεϊστικές θρησκείες ήταν πολλά. Οι οπαδοί τους έχαναν τις περιουσίες τους και δεν μπορούσαν να πάρουν δημόσια αξιώματα. Όσοι πολυθεϊστές ήταν δάσκαλοι δεν μπορούσαν πια να διδάσκουν. Το 529 ο Ιουστινιανός Α΄ έκλεισε τη Φιλοσοφική Σχολή της Αθήνας.

Παρακάτω, απόσπασμα από διάταγμα του Ιουστινιανού Α΄ ενάντια στους πολυθεϊστές.

Π 2.7

*Απαγορεύουμε κάθε διδασκαλία από αυτούς που έχουν την ίδια «τρέλα» με τους ασεβείς Έλληνες [οι οπαδοί των πολυθεϊστικών θρησκειών], για να μην [...] εκπαιδεύουν τους άθλιους μαθητές τους [...] [ούτε να] διαφθείρουν τις ψυχές αυτών που δήθεν εκπαιδεύουν. Και αυτοί [οι δάσκαλοι] να μην παίρνουν δημόσιο μισθό ούτε να μπορούν να πουν τη γνώμη τους ελεύθερα [...]*

*Ιουστινιάνειος Κώδικας, Διάταγμα του Ιουστινιανού Α΄, έτος 529*

Π 2.6



Ασημένιο πιάτο που εικονίζει τον Ηρακλή και το λιοντάρι της Νεμέας. 6ος αιώνας, Παρίσι, Εθνική Βιβλιοθήκη της Γαλλίας.

**Ιουστινιάνεια νομοθεσία**

Η προηγούμενη νομοθεσία συγκεντρώθηκε και κωδικοποιήθηκε στον **Ιουστινιάνειο Κώδικα** (529), τον **Πανδέκτη** (534) και τις **Εισηγήσεις** (533). Τα τρία αυτά βιβλία ήταν γραμμένα στα λατινικά, την επίσημη γλώσσα στη Ρωμαϊκή Αυτοκρατορία. Οι νεότεροι νόμοι του Ιουστινιανού Α΄ ονομάζονται **Νεαρές** και ήταν γραμμένοι στα ελληνικά. Αυτή τη γλώσσα μιλούσαν και καταλάβαιναν οι περισσότεροι κάτοικοι στη Ρωμαϊκή Αυτοκρατορία.

## Δημόσια έργα

Τα δημόσια έργα του Ιουστινιανού Α΄ ήταν πολλά: οχυρώσεις, λουτρά, υδραγωγεία, γέφυρες, δρόμοι, λιμάνια και εκκλησίες.



Π 2.8



Π 2.9

Ερείπια από το τείχος που έχτισε ο Ιουστινιανός Α΄ στον Ισθμό της Κορίνθου (Πελοπόννησος). 6ος αιώνας.

Η Βασιλική Δεξαμενή που έχτισε το 532 ο Ιουστινιανός Α΄ στην Κωνσταντινούπολη (Τουρκία). Η δεξαμενή έχει μήκος 140 και πλάτος 70 μέτρα και η οροφή της στηρίζεται σε 336 κολόνες. Χωράει περίπου 80.000 κυβικά μέτρα νερό. Για να τη φτιάξουν χρησιμοποίησαν υλικά από κτίρια που είχαν καταστραφεί, κυρίως από ναούς των πολυθεϊστικών θρησκειών. Για αιώνες ήταν η μεγαλύτερη δεξαμενή νερού στην Κωνσταντινούπολη. 532.

## Αγροτική ζωή και εμπόριο

### Νομοθετικά μέτρα

Ο Ιουστινιανός Α΄ πολέμησε με νόμους τους μεγάλους γαιοκτήμονες. Σε δύο Νεαρές του διαβάζουμε:

Π 2.10

Και προστασίες παράνομες, που μαθαίνουμε ότι γίνονται στις επαρχίες μας, θα προσπαθήσεις με κάθε τρόπο να τις σταματήσεις, απαγορεύοντας σ' όλους να ζουν σε βάρος των άλλων και να κάνουν δικά τους αγροκτήματα που δεν τους ανήκουν [...] [και απαγορεύοντας] να δείχνουν τη δική τους δύναμη με σκοπό να εξαφανίσουν την κρατική δύναμη. Και ούτε να σ' απασχολεί ποια εξουσία διαθέτουν όσοι κάνουν αυτά.

Νεαρά του Ιουστινιανού Α΄, έτος 535

Πληροφορηθήκαμε ότι στην επαρχία που κυβερνάς τόλμησαν κάποιιοι να εκμεταλλευτούν την κακή σοδειά του σιταριού και να δανείσουν σε μερικούς ελάχιστο γένημα [σιτάρι] και σε αντάλλαγμα να τους πάρουν όλη τη γη. Έτσι, άλλοι από τους γεωργούς [αναγκάστηκαν] να φύγουν, άλλοι χάθηκαν από την πείνα και έπεσε τόσο φοβερή καταστροφή, που δεν είναι μικρότερη από βαρβαρική επιδρομή. Διατάζουμε λοιπόν όλους εκείνους που δάνεισαν [...] καρπούς να πάρουν πίσω τώρα [την ίδια ποσότητα που έδωσαν] και να επιστρέψουν τα κτήματα στους γεωργούς. Και κανένας να μην τολμά, σε καμιά περίπτωση, με πρόφαση ανάλογους δανεισμούς, είτε έγιναν με λόγο είτε με γραπτό συμβόλαιο, να κατέχει ξένη γη [...]. Και ο νόμος αυτός να ικανοποιεί όλους [...], γιατί εξυπηρετεί τους φτωχούς και δίνει μια λογική αποζημίωση στους δανειστές.

Νεαρά του Ιουστινιανού Α΄, έτος 535

Π 2.11

Ψηφιδωτό με σκηνές από αγροτικές εργασίες. Περίπου το 562, Όρος Νεβό (Ιορδανία), εκκλησία των Αγίων Λωτ και Προκοπίου.

Π 2.12



Διεθνείς εμπορικοί δρόμοι

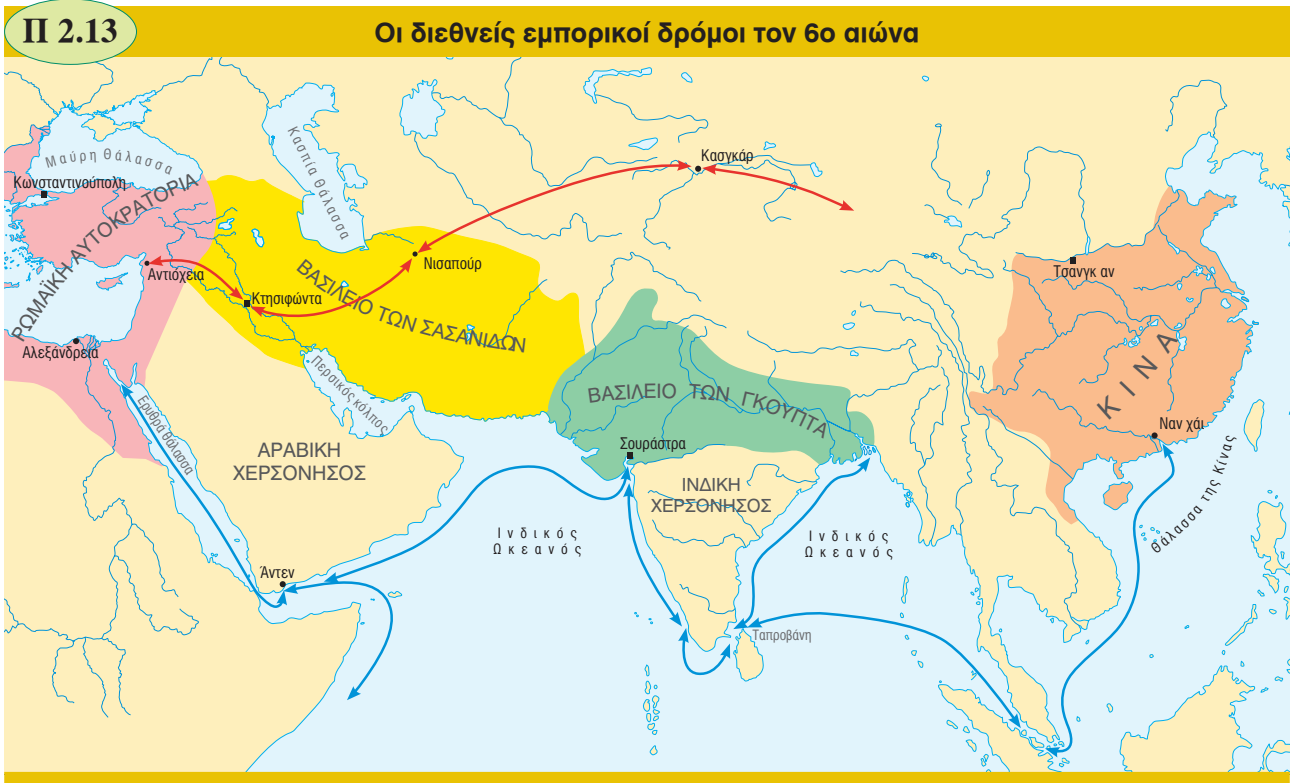

Το Βασίλειο των Σασσανιδών έλεγχε μεγάλο μέρος από το δρόμο του μεταξιού. Γι' αυτό ο Ιουστινιανός Α΄ προσπάθησε να χρησιμοποιήσει θαλάσσιους δρόμους προς τον Ινδικό ωκεανό, μέσα από την Ερυθρά Θάλασσα και το νησί της Ταπροβάνης (σημερινή Σρι Λάνκα). Οι έμποροι χρησιμοποιούσαν τους δρόμους αυτούς ήδη από την ελληνιστική και τη ρωμαϊκή εποχή.

Μετάξι

Το πώς βγαίνει το μετάξι ήταν για αιώνες μυστικό στους κατοίκους της Ρωμαϊκής Αυτοκρατορίας. Εκείνοι που έκαναν γνωστή την τεχνική αυτή στο ρωμαϊκό κράτος ήταν μάλλον μοναχοί.

Π 2.14

Εκείνον τον καιρό [περίπου το 550] ήλθαν [...] ορισμένοι μοναχοί, που έμαθαν ότι ο αυτοκράτορας Ιουστινιανός δεν ήθελε πλέον να αγοράζουν οι Ρωμαίοι μετάξι από τους Πέρσες. Πήγαν λοιπόν στον αυτοκράτορα και του υποσχέθηκαν ότι θα του έδιναν τα υλικά για να παράγει το μετάξι, για να μην αγοράζουν οι Ρωμαίοι ξανά αυτό το εμπόρευμα από τους Πέρσες, που ήταν εχθροί τους, ή από κάποιον άλλο λαό [...]. Ο αυτοκράτορας τους έκανε πολλές ερωτήσεις για το μυστικό. Οι μοναχοί απάντησαν ότι το μετάξι έβγαινε από κάποια σκουλήκια και ότι η ίδια η φύση τα διδάσκει και τα αναγκάζει να το παράγουν [...]. Τα κουκούλια από αυτά τα σκουλήκια, είπαν οι μοναχοί, έχουν αμέτρητα αβγά το καθένα. Και οι άνθρωποι μπορούν να τα διατηρήσουν αν τα σκεπάσουν με κοπριά. Και μετά, αν τα ζεστάνουν για όσο χρόνο χρειάζεται, μπορούν να παράγουν τα έντομα [...]. Οι μοναχοί γύρισαν στη Σηρίνδα [περιοχή στην Κίνα] και μετέφεραν τα αβγά στο Βυζάντιο [Κωνσταντινούπολη]. [...] Και έτσι ξεκίνησε να παράγεται το μετάξι στη Ρωμαϊκή Αυτοκρατορία. Τότε σταμάτησαν οι πόλεμοι μεταξύ Ρωμαίων και Περσών για το μετάξι.

Προκόπιος, Ιστορία, έτος 553

## Τέχνη και λατρεία

### Εκκλησίες

Σημαντικά αρχιτεκτονικά μνημεία είναι οι εκκλησίες που χτίζονται την εποχή αυτή στη Ραβένα, στη βόρεια Ιταλία. Όταν ο Ιουστινιανός Α΄ κατέκτησε το βασίλειο των Οστρογότθων, στη Ραβένα είχε την έδρα του ο Ρωμαίος διοικητής της περιοχής.

Π 2.17



Π 2.15

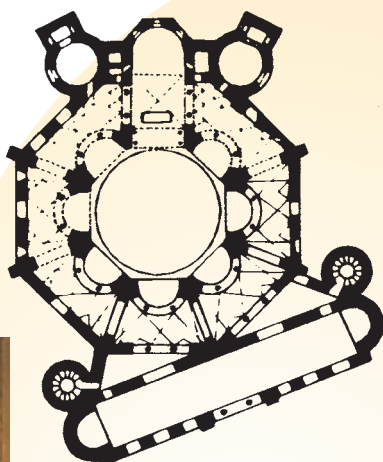

Π 2.16



Στην εικόνα Π 2.16 άποψη από το εσωτερικό και στην Π 2.15 η κάτοψη της εκκλησίας του Αγίου Βιταλίου στη Ραβένα (Ιταλία). Η εκκλησία είναι ροτόντα και διακοσμείται με εντυπωσιακά ψηφιδωτά. 547.

Το ιερό και η αψίδα από την εκκλησία του Αγίου Απολλινναρίου της Κλάσης στη Ραβένα (Ιταλία). Η εκκλησία είναι βασιλική με τρία κλίτη. Πρώτο μισό του αιώνα.

Π 2.18



### Ψηφιδωτά

Η τέχνη των ψηφιδωτών αναπτύχθηκε ιδιαίτερα τον 6ο αιώνα. Ψηφιδωτά σώζονται από διάφορες περιοχές στη Ρωμαϊκή Αυτοκρατορία. Τεχνίτες από την Κωνσταντινούπολη ταξίδευαν σε όλο το ρωμαϊκό κράτος για να διακοσμήσουν εκκλησίες. Όμως τα ψηφιδωτά κόστιζαν πολύ: τα χρήματα τα έδινε ο αυτοκράτορας ή πλούσιοι υπήκοοί του.

Π 2.19



Τα ψηφιδωτά έχουν διάφορα θέματα, που άλλοτε έχουν σχέση με τη θρησκεία και άλλοτε με την καθημερινή (κοσμική) ζωή. Ψηφιδωτό με σκηνή κυνηγιού. 576-578, Κισουφίμ (έρημος Νεγκέβ στο Ισραήλ), εκκλησία του Κισουφίμ.

Ψηφιδωτό με το Μυστικό Δείπνο. Από τον 6ο αιώνα και μετά, και στα ψηφιδωτά και στη ζωγραφική, οι καλλιτέχνες δεν εικονίζουν τα πράγματα όπως τα βλέπουμε. Εικονίζουν το πνεύμα τους, όχι την εξωτερική μορφή τους. 6ος αιώνας, Ραβένα (Ιταλία), εκκλησία του Αγίου Απολλινναρίου του Νέου.

Π 2.20



**Ελληνιστική και ρωμαϊκή ζωγραφική**

Οι φορητές εικόνες ήταν γνωστές από παλιά και είχαν σχέση με τα πορτρέτα (προσωπογραφίες) στην ελληνιστική και τη ρωμαϊκή εποχή. Τέτοια πορτρέτα σώθηκαν στο **Φαγιούμ**, στην Αίγυπτο, και έγιναν ανάμεσα στο 2ο και τον 4ο αιώνα.

Πορτρέτο από το Φαγιούμ που εικονίζει γυναίκα με σκουλαρίκια. 2ος αιώνας, Βοστώνη (ΗΠΑ), Μουσείο Τέχνης του Πανεπιστημίου Χάρβαρντ.

**B. Οι σχέσεις της Ρωμαϊκής Αυτοκρατορίας με τους γείτονές της**

**Σλάβοι**

Οι Σλάβοι κατοικούσαν στην ανατολική Ευρώπη. Ήταν οργανωμένοι σε φυλές που τις διοικούσαν οι μεγαλύτεροι σε ηλικία. Ασχολούνταν με τη γεωργία, την κτηνοτροφία, την αλιεία και το εμπόριο. Η γλώσσα τους ανήκει στις **ινδοευρωπαϊκές** γλώσσες. Πριν γίνουν χριστιανοί, οι Σλάβοι λάτρευαν διάφορους θεούς, που όλοι τους είχαν σχέση με τη φύση.

Το 597 Σλάβοι και Άβαροι πολιόρκησαν τη Θεσσαλονίκη, αλλά δεν μπόρεσαν να την καταλάβουν. Οι κάτοικοι της πόλης πίστεψαν ότι σώθηκαν από θαύμα που έκανε ο άγιος Δημήτριος. Πληροφορίες για την επίθεση μας δίνουν τα **Θαύματα του αγίου Δημητρίου**.

Π 2.21

**Οι Σλάβοι και οι μετακινήσεις τους (6ος – 7ος αιώνας)**



Οι Σλάβοι κατοικούσαν από τα ανατολικά του ποταμού Έλβα μέχρι τη σημερινή Ουκρανία και τη Λευκορωσία.

Π 2.22



Η Θεσσαλονίκη και το τείχος της από τα ανατολικά.

## Π 2.23

Κι ήταν ο μεγαλύτερος στρατός που είδαμε στα χρόνια μας [...]. Άλλοι έλεγαν πως ήταν περισσότεροι από εκατό χιλιάδες, άλλοι λίγο λιγότεροι κι άλλοι πολύ περισσότεροι. Κι επειδή κανείς δεν μπορούσε να πει πόσοι ήταν ακριβώς, γιατί ήταν πάρα πολλοί, οι γνώμες δεν συμφωνούσαν [...]. Και μάθαμε πως, όπου κάθισαν και στρατοπέδευαν, στέρεψαν τα ποτάμια και οι πηγές, ενώ η γη αφανίστηκε [...]. Κι όλο αυτό το πλήθος [...] προχωρούσε τόσο γρήγορα ώστε [...] έφτασαν μπροστά στα τείχη της πόλης, χωρίς να τους πάρει είδηση κανείς [...] ύψωσαν τις σκάλες [...] πάνω στα τείχη [και] [...] άρχισαν ν' ανεβαίνουν οπλισμένοι. Και τότε έγινε το ξακουστό και μεγάλο θαύμα του αθλοφόρου [του αγίου Δημητρίου], που φάνηκε πάνω στα τείχη ντυμένος σαν οπλίτης, για να τον βλέπουν όλοι και να μην τον έχουν μόνο στο μυαλό τους. Τότε, τον πρώτο που είχε ανέβει τη σκάλα κι είχε βάλει στο τείχος το δεξί του πόδι τον χτύπησε με τη λόγχη [...] και τον έριξε κάτω. Κι εκείνος κατακύλησε [...] στη σκάλα και μαζί του έριξε αυτούς που έρχονταν πίσω του κι έπεσε στη γη νεκρός.

Θαύματα του αγίου Δημητρίου, 7ος αιώνας

## Σκλαβηνίες

Οι πηγές της εποχής ονομάζουν σκλαβηνίες τις αυτόνομες περιοχές στη Βαλκανική χερσόνησο όπου έμεναν Σλάβοι. Οι Σλάβοι που εγκαταστάθηκαν στη Βαλκανική χερσόνησο στην αρχή ήταν ανεξάρτητοι. Με τον καιρό όμως μπήκαν κάτω από τον έλεγχο του ρωμαϊκού κράτους.

## Ανατολικές επαρχίες

Στις εκστρατείες του το Βασίλειο των Σασανιδών πήρε τον Τίμιο Σταυρό από την Ιερουσαλήμ. Οι εκστρατείες του Ηράκλειου Α' έγιναν με πρόσημα να επιστρέψει στην Ιερουσαλήμ ο Τίμιος Σταυρός.

Στο παρακάτω απόσπασμα από την *Ιστορία* που έγραψε ο Σεβέρος, ένας Αρμένιος ιστορικός, διαβάζουμε για την επιστροφή του Τιμίου Σταυρού στην Ιερουσαλήμ.

Εκείνη την ημέρα [...] [οι στρατιώτες του Ηράκλειου Α'] χτύπησαν ολόκληρο τον περσικό στρατό σαν να ήταν μόνο ένα άτομο και σκότωσαν το στρατηγό τους [...]. Και τότε ο Ηράκλειος ήταν εκείνος που διέταξε να λεηλατήσουν τη χώρα [το Βασίλειο των Σασανιδών] [...]. Το πρώτο πράγμα που ζήτησε ο Ηράκλειος από τον Πέρση άρχοντα Χορεάμ ήταν ο Τίμιος Σταυρός, που τον είχε πάρει λάφυρο από την Ιερουσαλήμ. Κατόπιν ο Χορεάμ ορκίστηκε [...]: «Αμέσως μόλις φτάσω στη βασιλική Αυλή θα ψάξω για το Σταυρό και θα σας τον φέρω πίσω. Ακόμη, θα χαράξω τα σύνορα όπου θέλετε και θα το κάνω γραπτά και με σφραγίδα» [...]. Ο Χορεάμ έδωσε το Σταυρό στους στρατιώτες και αυτοί τον πήραν και έφυγαν [...].

Όταν ο Τίμιος Σταυρός του Ιησού έφτασε στο σεβάσμιο, ευσεβή και ευλογημένο βασιλιά Ηράκλειο, αυτός με ενθουσιασμό και χαρά συγκέντρωσε τα στρατεύματά του [...]. Ο Ηράκλειος πήρε το Σταυρό και τον έβαλε ξανά στη θέση του. Και έβαλε τους θησαυρούς της Εκκλησίας πίσω στη θέση τους και έδωσε πλούτο και θυμίαμα στις εκκλησίες και τους κατοίκους της πόλης.

Σεβέρος, *Ιστορία*, 7ος αιώνας



## Π 2.24

Ο σταυρός είναι το πιο γνωστό χριστιανικό σύμβολο. Στην εικόνα, οι δύο όψεις του σταυρού που ανήκε στο Ρωμαίο αυτοκράτορα Ιουστίνο Β' (565–578). Είναι ασημένιος, καλυμμένος με χρυσό και στολισμένος με πολύτιμες πέτρες. Δεύτερο μισό 6ου αιώνα, Βατικανό, Θησαυροφυλάκιο της βασιλικής του Αγίου Πέτρου.

## Π 2.25



### Τουρκικός λαός

Τουρκικοί λαοί ονομάζονται οι λαοί που μιλούν τουρκικές γλώσσες. Εμφανίζονται για πρώτη φορά με αυτό το όνομα τον 6ο αιώνα σε κινεζικές πηγές. Τότε βρίσκονταν στα βορειοδυτικά της Κίνας και ήταν νομάδες, οργανωμένοι σε φυλές.

Π 2.26

#### Η εξάπλωση των τουρκικών λαών



Πολλοί ιστορικοί πιστεύουν ότι οι τουρκικοί λαοί ζούσαν στην αρχή στα όρη Αλτάι (στη σημερινή βορειοδυτική Μογγολία). Από εκεί κινήθηκαν σε διάφορες κατευθύνσεις. Οι μετακινήσεις αυτές κράτησαν πολλούς αιώνες.

### Γ. Η εσωτερική αναδιοργάνωση της Ρωμαϊκής Αυτοκρατορίας

#### Ο θεσμός των θεμάτων

#### Εξαρχάτα

Οι διάδοχοι του Ιουστινιανού Α΄, για να οργανώσουν καλύτερα την άμυνα και τη διοίκηση δημιούργησαν τα εξαρχάτα. Τα εξαρχάτα ήταν διοικητικές και στρατιωτικές περιφέρειες. Διοικητής τους ήταν ο έξαρχος, που είχε μεγάλη πολιτική και στρατιωτική εξουσία. Εξαρχάτα ιδρύθηκαν στη Ραβένα της Ιταλίας (584) και στην Καρχηδόνα της βόρειας Αφρικής (591).

### Δ. Το ισλάμ – Μια νέα τομή στην ιστορία της Μεσογείου και της Εγγύς Ανατολής

Π 2.27



#### Η εμφάνιση του ισλάμ – Το πρώτο αραβοϊσλαμικό κράτος

#### Διδασκαλία του ισλάμ

Η ισλαμική πίστη βασίζεται στη φράση: «Δεν υπάρχει άλλος θεός από τον Αλλάχ και ο Μωάμεθ είναι ο Προφήτης του». Για το ισλάμ υπάρχει ένας και μοναδικός Θεός. Ο Μωάμεθ είναι ο τελευταίος από τους προφήτες που έστειλε ο Θεός για να φέρει τους ανθρώπους στο σωστό δρόμο.

Χειρόγραφο Κοράνι. 9ος – 10ος αιώνας, Τεχεράνη (Ιράν), Μουσείο Ιράν Μπαστάν.

## Από τη Μέκκα για τη Μεδίνα

Ο Μωάμεθ έφυγε από τη Μέκκα για τη Μεδίνα το Σεπτέμβριο του 622. Η φυγή του αυτή λέγεται **Εγίρα** και μ' αυτή αρχίζει το **μουσουλμανικό ημερολόγιο**.

Το **622** είναι λοιπόν για τους μουσουλμάνους το έτος 1. Στη Μεδίνα βρίσκεται ο τάφος του Μωάμεθ.

Σχεδιαστική αναπαράσταση της κατοικίας του Προφήτη Μωάμεθ στη Μεδίνα όπως ήταν μάλλον πριν από το θάνατό του το 632. Το σπίτι έγινε κέντρο της πρώτης μουσουλμανικής κοινότητας.

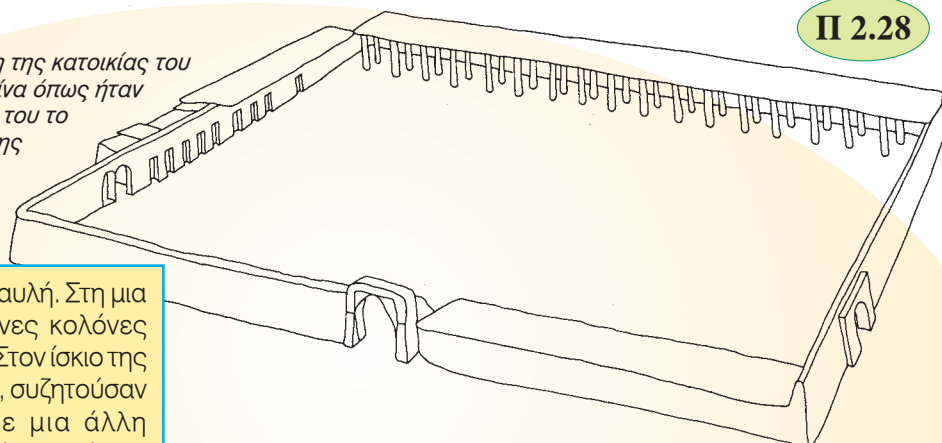

Π 2.28

Στο κέντρο υπήρχε μια αυλή. Στη μια πλευρά υπήρχαν ξύλινες κολόνες που στήριζαν τη στέγη. Στον ίσκιο της οι πιστοί προσεύχονταν, συζητούσαν ή ξεκουράζονταν. Σε μια άλλη πλευρά, σε μικρά δωμάτια, ζούσε ο Προφήτης με την οικογένειά του.

Το κτίριο είχε τα τρία βασικά χαρακτηριστικά ενός μουσουλμανικού χώρου λατρείας: ένα χώρο για προσευχή, ένα σημείο που δείχνει προς τη Μέκκα (για να γνωρίζουν οι πιστοί προς τα πού να είναι γυρισμένοι την ώρα που προσεύχονται) και μια στέγη για προστασία από τις καιρικές συνθήκες.

## Οι αραβικές κατακτήσεις – Το Αραβοϊσλαμικό Χαλιφάτο

### Δεν αντιστάθηκαν

Ένας μονοφυσίτης χρονογράφος γράφει για την αντίθεση ανάμεσα στους μονοφυσίτες και τη βυζαντινή διοίκηση στη Συρία, την εποχή του αυτοκράτορα Ηράκλειου Α΄.

Π 2.30

Ο Ηράκλειος απαγόρευε στους ορθοδόξους [δηλαδή στους μονοφυσίτες] να τον συναντούν και δε δεχόταν τα παράπονά τους για τις εκκλησίες που τους είχαν πάρει. Για το λόγο αυτό ο Θεός της εκδίκησης, που μόνο αυτός είναι παντοδύναμος [...], είδε τη σκληρότητα των Ρωμαίων, που σ' όλη τους τη χώρα λεηλατούσαν σκληρά τις εκκλησίες μας και τα μοναστήρια μας και μας καταδίκαζαν χωρίς έλεος, και έφερε από το Νότο τους γιους του Ισμαήλ [τους Άραβες μουσουλμάνους], για να μας απελευθερώσουν από τα χέρια των Ρωμαίων [...], από την κακία, την οργή και το σκληρό φανατισμό τους εναντίον μας.

Μιχαήλ ο Σύρος, Χρονογραφία, 12ος αιώνας

Π 2.29



Μικρογραφία που δείχνει το Μωάμεθ, τον Αρχάγγελο Γαβριήλ και άλλα πρόσωπα από την Παλαιά Διαθήκη, 1436, Παρίσι, Εθνική Βιβλιοθήκη της Γαλλίας.

### Δύο ομάδες

Η μια ομάδα, με αρχηγό τον Αλή, έλεγε ότι έπρεπε να μοιράσουν τον πλούτο σύμφωνα με το Κοράνι. Η άλλη ομάδα, με αρχηγό το Μωαβία, έλεγε ότι μαζί με το Κοράνι, έπρεπε να δουν τι άλλαξε μετά τις κατακτήσεις.

Οι οπαδοί του Αλή ονομάζονταν τότε σίτες και του Μωαβία σουνίτες. Στη σύγκρουση βγήκε νικήτρια η δεύτερη ομάδα. Οι σίτες δεν αναγνώρισαν ως νόμιμους χαλίφηδες το Μωαβία και τους διαδόχους του και προσπάθησαν πολλές φορές να πάρουν την εξουσία, αλλά απέτυχαν.

Π 2.31



Απόδειξη για την αγοραπωλησία 13 προβάτων. Μελάνι σε πάπυρο. 723, Λονδίνο (Μεγάλη Βρετανία), Συλλογή Νάσερ Ντ. Χαλίλι.

### Η δυναστεία των Ομεϋάδων

#### Αραβικά

Τα αραβικά έχουν πολύ μεγάλη σημασία για ολόκληρο τον αραβοϊσλαμικό κόσμο. Για τους μουσουλμάνους είναι η ιερή γλώσσα. Ακόμη, όποιος ήθελε να μορφωθεί, να ανέβει κοινωνικά ή να έχει κρατικά αξιώματα έπρεπε να μάθει αραβικά.

Παράλληλα το **αραβικό αλφάβητο** εξαπλώθηκε σε όλο τον αραβοϊσλαμικό κόσμο. Με αυτό γράφονται μέχρι σήμερα και άλλες γλώσσες (π.χ. τα περσικά).

Μαρμάρινη επιτύμβια πλάκα του Γιακούμπ ιμπν Αμπντουλάχ που προέρχεται από την Αίγυπτο. 858, Λονδίνο (Μεγάλη Βρετανία), Βρετανικό Μουσείο.

Π 2.32



### Κατακτημένοι λαοί

Η ισλαμική παράδοση απαγόρευε να γίνονται μουσουλμάνοι με τη βία οι κατακτημένοι, όταν ήταν **λαοί της Βίβλου** (δηλαδή Εβραίοι και χριστιανοί) και δεν αντιστέκονταν στους μουσουλμάνους. Αυτό διευκόλυνε επίσης τα ισλαμικά κράτη που θα έχαναν πολλούς φόρους αν γίνονταν όλοι μουσουλμάνοι.

Π 2.33



Τοιχογραφία από την κοπτική εκκλησία στο Φαράς (νότια Αίγυπτος). Μεταξύ 100-1036, Βαρσοβία (Πολωνία), Μουσείο Ναρόντοβε.

#### Οι χριστιανοί

Οι ορθόδοξοι χριστιανοί διατήρησαν τα τρία Πατριαρχεία τους (Αλεξανδρείας, Αντιοχείας και Ιεροσολύμων). Τα Πατριαρχεία τους κράτησαν και χριστιανοί από άλλα δόγματα, όπως οι **νεστοριανοί** (Μεσοποταμία, Περσία) και οι **μονοφυσίτες** (Συρία, Μεσοποταμία, Αίγυπτος, Αρμενία).

#### Οι Εβραίοι

Οι Εβραίοι που ζούσαν στον αραβοϊσλαμικό κόσμο επηρεάστηκαν πολύ από αυτόν και δημιούργησαν έναν πολιτισμό που τον λέμε **εβραιϊσλαμικό**. Μιλούσαν κυρίως αραβικά. Γενικά, οι Εβραίοι στις αραβοϊσλαμικές χώρες είχαν καλύτερη θέση απ' ό,τι στη χριστιανική δυτική Ευρώπη ή στη Βυζαντινή Αυτοκρατορία. Οι περισσότεροι ήταν έμποροι και τεχνίτες. Αρκετοί ξεχώρισαν και ως χρηματιστές ή γιατροί.

Π 2.34



Μικρογραφία που εικονίζει έναν Εβραίο (αριστερά) και ένα μουσουλμάνο (δεξιά) να παίζουν σκάκι. 1283, Μαδρίτη (Ισπανία), Βιβλιοθήκη του Εσκοριάλ.

## Περισσότεροι φόροι

Ο μουσουλμάνος ιδιοκτήτης γης πλήρωνε φόρο μόνο το 1/10 περίπου από την αγροτική παραγωγή (φόρος της δεκάτης). Αντίθετα ο μη μουσουλμάνος πλήρωνε φόρο το μισό περίπου από την αγροτική παραγωγή του. Αυτός ο φόρος λεγόταν **χαράτζ** (χαράτσι).

## Τα γράμματα και οι τέχνες στην Αυλή των χαλίφηδων

### Τζαμί (τέμενος)

Το τζαμί είναι ο πιο σπουδαίος χώρος στη μουσουλμανική λατρεία.

Π 2.35

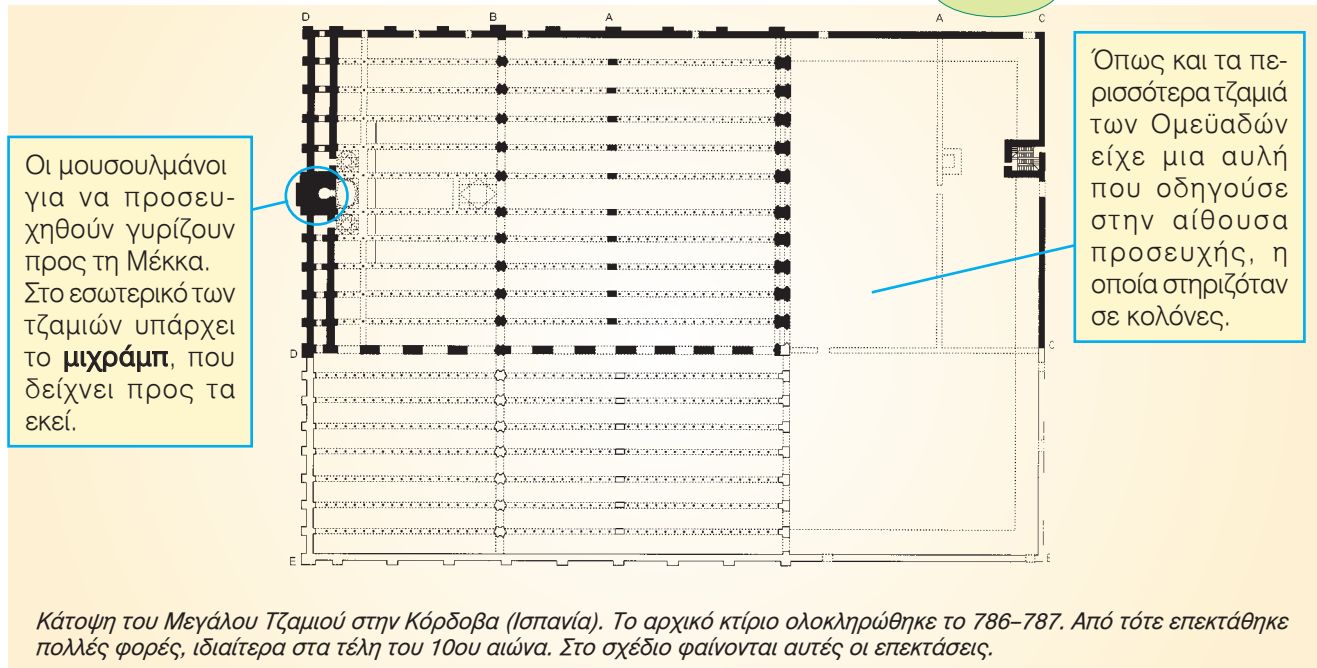

Π 2.36

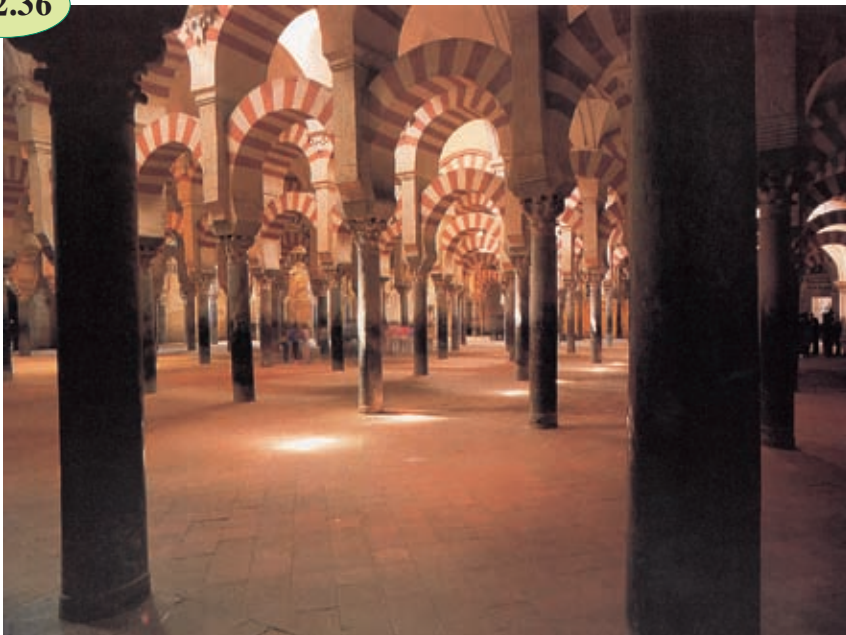

Π 2.37



*Γενική άποψη από το εσωτερικό του Μεγάλου Τζαμιού στην Κόρδοβα (Ισπανία) και λεπτομέρεια από τη διακόσμησή του. Δεύτερο μισό 8ου – δεύτερο μισό 10ου αιώνα.*

Π 2.38



Το μιχράμπ στο Μεγάλο Τζαμί του Καΐρουάν (Τυνησία), 836.

Από τα πιο βασικά χαρακτηριστικά σε κάθε τζαμί είναι ο **μιναρές**. Από το μιναρέ καλούνται οι μουσουλμάνοι στο τζαμί για την προσευχή. Στην αρχή χρησίμευε για να δείχνει πού βρίσκεται το τζαμί μέσα στις τεράστιες επίπεδες περιοχές του Αραβοϊσλαμικού Χαλιφάτου.

Οι μιναρέδες του τζαμιού Αλ Αζχαρ. Μεταξύ 970-972, Κάιρο (Αίγυπτος).

Π 2.39



## Ε. Οι εξελίξεις στη δυτική Ευρώπη – Η ανάμιξη των πληθυσμών και η κοινωνική οργάνωση στα βαρβαρικά βασίλεια

### Κόμης

Ο κόμης εκπροσωπούσε το βασιλιά σε ορισμένη περιοχή. Ήταν πρόεδρος στο δικαστήριο και μάζευε τους φόρους. Για πολλά χρόνια στα βαρβαρικά βασίλεια οι κόμητες κατάγονταν από παλιές ρωμαϊκές αριστοκρατικές οικογένειες.

### Ρομανικές γλώσσες

Ρομανικές λέγονται οι γλώσσες που προέρχονται από τα λατινικά.

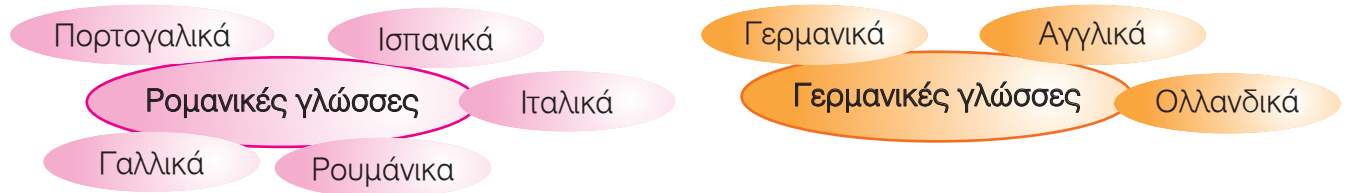

Π 2.40



Σκουλαρίκια από γυναικείο οστρογοθικό τάφο. Πρώτο μισό του αιώνα, Νυρεμβέργη, Γερμανικό Εθνικό Μουσείο.

## Η αναδιανομή της γης

### Φιλοξενία

Ο Κασσιόδωρος, ένας άρχοντας που υπηρέτησε στο Βασίλειο των Οστρογόθων, περιγράφει σε ένα γράμμα του τη φιλοξενία.

Με χαρά αναφέρουμε ότι η φιλοξενία ένωσε τους Γότθους και τους Ρωμαίους στις ιδιοκτησίες αλλά και στις καρδιές τους. Πράγματι, ενώ συνήθως η γειτονία φέρνει την έχθρα ανάμεσα στους ανθρώπους, να που η κοινή γη φαίνεται να γεννά την ομόνοια. Με τη συμβίωση οι δύο λαοί ελπίζουν στα ίδια πράγματα. Να λοιπόν κάτι καινούριο, αξιοθαύμαστο: οι ιδιοκτήτες συμφωνούν μέσα από τη διαίρεση της γης. Οι λαοί γίνονται φίλοι από κάποιες παραχωρήσεις, όταν δίνεται ένα μέρος της γης σε ένα μαχητή [...]. Ένας κοινός νόμος, μια αρχή ισότητας, συνδέει τα δύο μέρη.

Επιστολή του Κασσιόδωρου, μεταξύ των ετών 507-511

Π 2.41

- 1 Χρησιμοποιώντας μολύβια διαφορετικών χρωμάτων σκιάστε στο χάρτη παρακάτω:  
 α) τις περιοχές στις οποίες εκτεινόταν η Ρωμαϊκή Αυτοκρατορία πριν και μετά τις κατακτήσεις του Ιουστινιανού Α΄, και β) τις περιοχές όπου υπήρχαν οι περισσότεροι μονοφυσίτες χριστιανοί.



- 2 α) Διαβάστε τις πηγές Π 2.10 και Π 2.11. Τι είδους πηγές είναι; Πότε γράφτηκαν; Πότε έγιναν τα γεγονότα με τα οποία έχουν σχέση; Είναι πηγές σύγχρονες με τα γεγονότα που αναφέρουν ή μεταγενέστερες; Δικαιολογήστε την απάντησή σας. β) Ο Φίλιππος είναι μεγάλος γαιοκτήμονας στην περιοχή της Αναστασιούπολης στη σημερινή δυτική Θράκη. Ανάμεσα στο 520 και στο 535 τριπλασίασε τη γη που είχε. Πώς το κατάφερε αυτό;
- 3 Στο παρακάτω κείμενο, που έχει θέμα την εκπαίδευση στη Ρωμαϊκή Αυτοκρατορία τον 6ο αιώνα, υπάρχουν μερικά λάθη. Μπορείτε να τα βρείτε και να τα διορθώσετε;

	Τον 6ο αιώνα η εκπαίδευση στη Ρωμαϊκή Αυτοκρατορία βασιζόταν στην εγκύκλιο παιδεία και περιλάμβανε δύο κύκλους σπουδών. Στον πρώτο κύκλο, που διαρκούσε περίπου επτά χρόνια, οι μαθητές και οι μαθήτριες μάθαιναν ανάγνωση, γραφή, αριθμητική και γυμνάζονταν. Οι πιο πολλοί δάσκαλοι πληρώνονταν από το κράτος. Ο δεύτερος κύκλος σπουδών ήταν ιδιωτικός. Οι μαθητές διδάσκονταν φιλολογικά μαθήματα και κάποιες φυσικές επιστήμες. Οι μαθητές πλήρωναν διδάκτρα.	

4 Η Μαρκέλλα και ο Μάξιμος, 14 και 12 χρόνων αντίστοιχα, ζουν στην Αδριανούπολη. Μια μέρα του 531, καθώς σκαλίζουν στα κρυφά τα μπαούλα της μητέρας τους, βρίσκουν διάφορα μεταξωτά ρούχα (χιτώνες, σάρπες, μαντίλια κ.ά.).

α) Από πού μπορεί να ήρθαν τα υφάσματα για να κατασκευαστούν τα ρούχα αυτά; Σημειώστε στον παρακάτω χάρτη τις πιθανές διαδρομές που ακολούθησαν οι έμποροι που έφεραν αυτά τα υφάσματα.

β) Η Μαρκέλλα και ο Μάξιμος ανήκουν σε μια πλούσια ή σε μια φτωχή οικογένεια; Δικαιολογήστε την απάντησή σας.

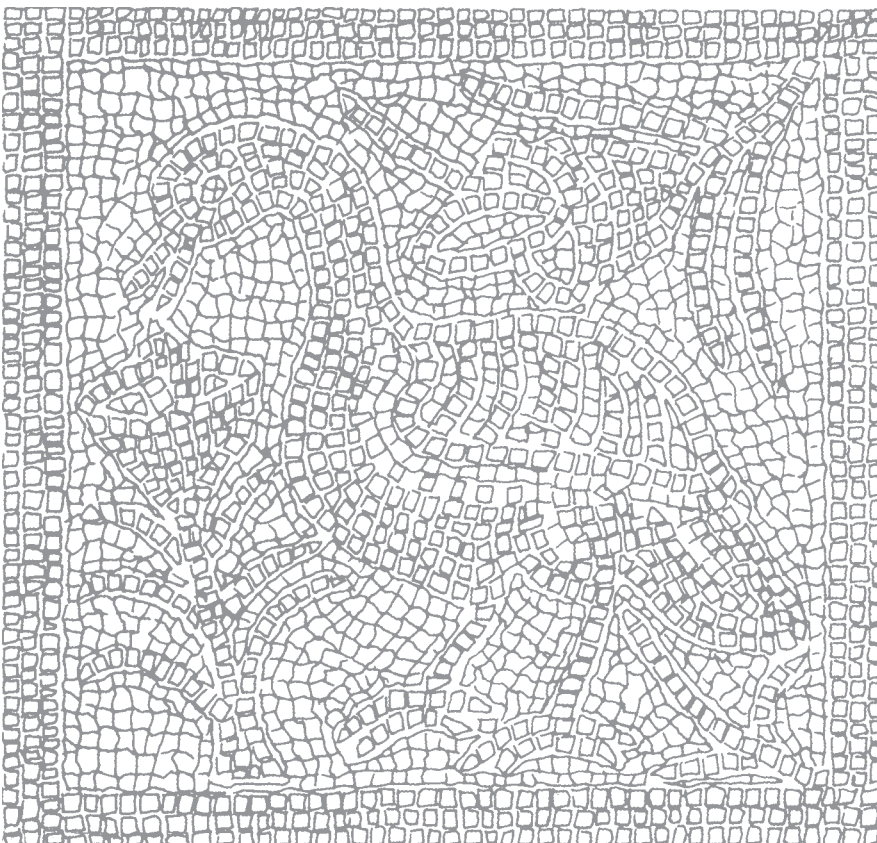

5 Δίπλα εικονίζεται το σχέδιο ενός ψηφιδωτού. Σχηματίστε το περίγραμμα της πάπιας και των λουλουδιών χρωματίζοντας με μαύρο χρώμα τις κατάλληλες ψηφίδες. Χρησιμοποιήστε κόκκινο, κίτρινο, γαλάζιο, γκρίζο και πράσινο χρώμα για να συμπληρώσετε το σχέδιο όπως εσείς νομίζετε.

- 6 Παρατηρήστε προσεκτικά τις εικόνες 2.15 και 2.16. Μπορείτε να γράψετε με τα ίδια γράμματα τη φράση «Εγνατία Οδός, Αναστασιούπολη»;

- 7 Στον πίνακα παρακάτω αντιστοιχίστε τις ιστορικές πληροφορίες με τις ιστορικές πηγές (κάποιες πηγές περισσεύουν).

Ο Ιουστινιανός Α΄ έκανε πολλά δημόσια έργα σε όλη τη Ρωμαϊκή Αυτοκρατορία.	Π 2.1
Στην εποχή του Ιουστινιανού Α΄ ο Ρωμαίος αυτοκράτορας έλεγχε όλη τη δημόσια ζωή.	Π 2.7
Ο Ιουστινιανός Α΄ προσπάθησε να βρει τρόπους ώστε το μετάξι να μην είναι ένα ακριβό προϊόν στη Ρωμαϊκή Αυτοκρατορία.	Π 2.8
Ο Ιουστινιανός Α΄ πήρε μέτρα για να προστατέψει τους μικρούς καλλιεργητές στη Ρωμαϊκή Αυτοκρατορία.	Π 2.11
Ο Ιουστινιανός Α΄ πήρε μέτρα για να προστατέψει τους μικρούς καλλιεργητές στη Ρωμαϊκή Αυτοκρατορία.	Π 2.20
Ο Ιουστινιανός Α΄ πήρε μέτρα ενάντια σε όσους πίστευαν ακόμη στις πολυθεϊστικές θρησκείες.	Π 2.2
Ο Ιουστινιανός Α΄ πήρε πολλά μέτρα ενάντια σε όσους πίστευαν ακόμη στις πολυθεϊστικές θρησκείες.	Π 2.4
Ο Ρωμαίος αυτοκράτορας Ιουστινιανός Α΄ έκανε πολλούς πολέμους για να πάρει τα εδάφη που είχε χάσει η Ρωμαϊκή Αυτοκρατορία.	Π 2.14

- 8 Διαβάστε την πηγή Π 2.23.  
 α) Τι είδους πηγή είναι; Πότε γράφτηκε; Πότε έγιναν τα γεγονότα με τα οποία έχει σχέση; Είναι μια πηγή σύγχρονη με τα γεγονότα που αναφέρει ή μεταγενέστερη; Δικαιολογήστε την απάντησή σας.  
 β) Ποια στοιχεία είναι πραγματικά γεγονότα και ποια φανταστικά; Δικαιολογήστε την απάντησή σας.
- 9 Ο αυτοκράτορας Κωνσταντίνος Δ΄ βασίλευσε στη Βυζαντινή Αυτοκρατορία από το 668 μέχρι το 685. Μπορείς να συμπληρώσεις τι λείπει από την υπογραφή του;

**ΚΩΝΣΤΑΝΤΙΝΟΣ** .....
**ΡΩΜΑΙΩΝ**

- 10 Διαβάστε την πηγή Π 2.30.  
 α) Ποιος έγραψε την πηγή και πότε; Πότε έγιναν τα γεγονότα με τα οποία έχει σχέση; Είναι μια πηγή σύγχρονη με τα γεγονότα που αναφέρει ή μεταγενέστερη;  
 β) Είσαι ο Γεώργιος, 35 χρόνων, χριστιανός μονοφυσίτης, που ζει στη Δαμασκό το 642. Χρησιμοποιώντας στοιχεία από την πηγή Π 2.30 γράψε ένα γράμμα (90–100 λέξεις) στον παλιό σου συμμαθητή και φίλο Ευσέβιο που ζει στην Κωνσταντινούπολη, μιλώντας του για το πώς αντέδρασαν οι μονοφυσίτες της περιοχής σου όταν οι Άραβες μουσουλμάνοι κατέκτησαν τη Συρία.



- 11 Χωριστείτε σε ομάδες των 4-5 ατόμων και παίξτε το παιχνίδι «Ζω στην έρημο». Στη συνέχεια απαντήστε στις ερωτήσεις που ακολουθούν. Για το παιχνίδι θα χρειαστείτε μερικά πiónια, ένα ζάρι και χαρτί για να σημειώνετε κάθε φορά το σκορ.

ΑΡΧΗ												
	<b>ΚΑΝΟΝΕΣ</b>											
	1. Η κάθε φυλή ξεκινάει με 100 ανθρώπους (30 άντρες, 30 γυναίκες, 40 παιδιά), 50 καμήλες και 100 πρόβατα.											
	2. Κινηθείτε ανάλογα με το ζάρι που φέρνετε. Νικητής είναι αυτός που θα επιβιώσει ύστερα από 20 γύρους και θα έχει τους περισσότερους ανθρώπους και ζώα.											
	3. Οι άντρες μπορούν να πολεμήσουν μόνο αν έχει ο καθένας τους 1 καμήλα. Αν η φυλή σας μείνει με πιο λίγες καμήλες από άντρες, οι άντρες που περισσεύουν πρέπει να φύγουν από τη φυλή.											
	4. Πρέπει κάθε φυλή να έχει τουλάχιστον 1 ζώο για κάθε 2 άνδρες ή γυναίκες που υπάρχουν σ' αυτήν και 1 ζώο για κάθε 4 παιδιά. Αν τα ζώα που έμειναν στη φυλή σας είναι λιγότερα από τους ανθρώπους, τότε σε κάθε ζαριά χάνετε τόσους ανθρώπους όσους και ο αριθμός που φέρατε στο ζάρι (2 παιδιά = 1 ενήλικας).											

**Μέκκα:** Κάνετε εμπόριο και αυξάνετε τα ζώα σας κατά 20%.

**Όαση:** Κάνετε στάση και περιμένετε ένα γύρο για να ξαναπαίξετε. Τα ζώα σας αυξάνουν κατά 10%.

**Αμμοθύελλα:** Χάνετε 10 καμήλες.

**Μάχη με άλλη φυλή:** Αν πέσατε σε τέτοιο κουτί φέρνοντας στο ζάρι 1 ή 2 χάνετε το 20% από τους άνδρες σας και τις μισές καμήλες σας. Αν πέσατε φέρνοντας στο ζάρι 3 ή 4 δεν χάνετε τίποτα. Αν πέσατε φέρνοντας στο ζάρι 5 ή 6 αυξάνετε τις γυναίκες, τα παιδιά και τα ζώα σας κατά 50%.

**Ξερό πηγάδι:** Χάνετε 10 καμήλες.

Ποια φυλή κατάφερε να επιβιώσει καλύτερα; Γιατί; Πού νομίζετε ότι θα συναντήσετε πιο πολλούς ανθρώπους; Στην έρημο; Σε μια όαση; Σε μια εμπορική πόλη; Για ποιους λόγους η Αραβική χερσόνησος έχει λίγους κατοίκους σε σχέση με το μέγεθός της; Η ζωή στην έρημο είναι δύσκολη ή εύκολη; Δικαιολογήστε την απάντησή σας.

- 12 Παρατηρήστε προσεκτικά τα επώνυμα των συνδρομητών στον τηλεφωνικό κατάλογο του ΟΤΕ. Ποια θρησκευτική υποχρέωση των μουσουλμάνων σας θυμίζουν; Δικαιολογήστε την απάντησή σας.

160 ΠΕΡΙΟΧΗ ΚΟΜΟΤΗΝΗΣ 25310

ΧΑΤΖΗ ΑΪΣΕ Φιλιππουπόλεως 339 ..... 8 3304	ΧΑΤΖΗ ΜΟΥΣΤΑΦΑ Λογιστής, Ολύμπου 100 ..... 2 8271
ΧΑΤΖΗ ΑΛΗ Παντοπωλείο, Ν. Φιλλύρα ..... 2 2720	ΧΑΤΖΗ ΟΡΧΑΝ Οδηγός, Εγνατίας Αδιέξ. Αρ. 199 ..... 3 7171
ΧΑΤΖΗ ΑΜΕΤ Αδριανουπόλως τέρμα ..... 7 1540	ΧΑΤΖΗ ΟΣΜΑΝ ΜΟΥΣΤΑΦΑ Σμυγάδα ..... 3 2424
ΧΑΤΖΗ ΓΙΑΚΟΥΜΠ Λαβυρίνθου 10 ..... 9 1012	ΧΑΤΖΗ ΡΙΤΒΑΝ Καφενείο, Μικρό Δουκάτο ..... 2 2483
ΧΑΤΖΗ ΓΙΑΚΟΥΜΠ ΜΟΥΖΑΦΕΡ Καφεψητοπωλείο, Κέχρος .... 7 1447	ΧΑΤΖΗ ΣΑΜΠΑΝ Φύλακας, Αγκιάλου 56 ..... 2 8897
ΧΑΤΖΗ ΓΚΙΟΥΛΣΕΝ Εγνατίας 406 ..... 3 5480	ΧΑΤΖΗ ΣΕΡΗΦ ΙΜΠΡΑΗΜ Καφενείο, Πλ. Ηφαιστου ..... 8 1022
ΧΑΤΖΗ ΔΗΜΗΤΡΑ Κομμωτήριο, Ζωίδη Ν. 123 ..... 2 3999	ΧΑΤΖΗ ΣΙΝΑΝ Σιδηρουργείο Ήφαιστος ..... 3 6982
ΧΑΤΖΗ ΙΜΠΡΑΗΜ Ραγάδα ..... 3 4449	ΧΑΤΖΗ ΣΟΥΚΡΙΕ Δύμη ..... 3 5730
ΧΑΤΖΗ ΙΩΑΝΝΑ Θάσου 10 ..... 8 1023	ΧΑΤΖΗ ΧΟΥΣΕΪΝ ΑΜΕΤ Νεωτερισμοί, Ερμού 55 ..... 3 2140
ΧΑΤΖΗ ΜΟΥΖΑΦΕΡ Τηλεμάχου Αδ. Ε 40 ..... 2 2562	ΧΑΤΖΗΣ ΚΩΝΣΤΑΝΤΙΝΟΣ Δάσκαλος, Πλαστήρα Ν. 207 ..... 9 8595

- 13 Στον παρακάτω χάρτη σκιάστε τις περιοχές που κατέκτησαν οι Άραβες μουσουλμάνοι ανάμεσα στο 634 και το 750. Σημειώστε τις πιο σημαντικές πόλεις στις περιοχές αυτές.



- 14 Λύστε το σταυρόλεξο:

Οριζόντια

- 1 Αραβοϊσλαμικό ... . Έτσι ονομάζουν οι σύγχρονοι ιστορικοί το κράτος που ίδρυσαν οι Άραβες μουσουλμάνοι τον 7ο αιώνα.
- 2 Ιερή πόλη για τους μουσουλμάνους. Εκεί βρίσκεται ο τάφος του Προφήτη του ισλάμ.
- 3 Έτσι ονομάζεται ο πύργος που υπάρχει σχεδόν σε όλα τα τζαμιά.
- 4 Ο Προφήτης που κήρυξε το ισλάμ.
- 5 Ιερή πόλη για τους μουσουλμάνους. Εκεί γεννήθηκε ο Προφήτης του ισλάμ.
- 6 Σε αυτή τη γλώσσα είναι γραμμένο το ιερό βιβλίο του ισλάμ.
- 7 Ο σπουδαιότερος χώρος για τη μουσουλμανική λατρεία.
- 8 Το ένα από τα δύο δόγματα που ακολουθούν πολλοί μουσουλμάνοι.

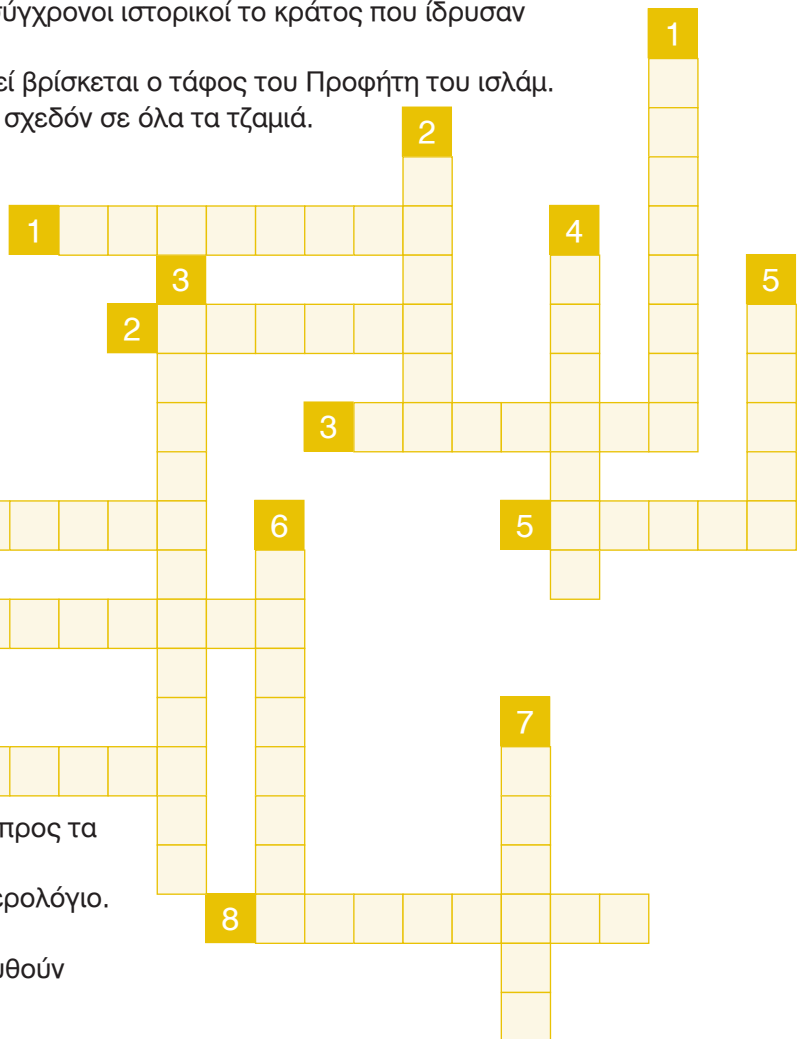

Κάθετα

- 1 «Δεν υπάρχει άλλος Θεός από τον Αλλάχ και ο Μωάμεθ είναι ο ... του».
- 2 Το ιερό βιβλίο του ισλάμ.
- 3 Τέτοια θρησκεία είναι το ισλάμ.
- 4 Έτσι ονομάζεται η κοιλότητα στο εσωτερικό των τζαμιών που δείχνει προς τα πού είναι η Μέκκα.
- 5 Με αυτήν αρχίζει το μουσουλμανικό ημερολόγιο.
- 6 Η πρωτεύουσα των Ομεΐαδών.
- 7 Το ένα από τα δύο δόγματα που ακολουθούν πολλοί μουσουλμάνοι.

- 15 α) Διαβάστε την πηγή Π 2.41. Ποιος την έγραψε και πότε; Πότε χρονολογούνται τα γεγονότα με τα οποία έχει σχέση; Είναι μια πηγή σύγχρονη με τα γεγονότα που αναφέρει ή μεταγενέστερη; Δικαιολογήστε την απάντησή σας.
- β) Είσαι ο Κορνήλιος, 51 ετών, γαιοκτήμονας σ' ένα χωριό στην Ιβηρική χερσόνησο το 529, και μιλάς στον εγγονό σου για τους Βησιγόθους που ήρθαν στην περιοχή σας. Του μιλάς για την οικογένεια του Φίλιμερ που «φιλοξενήσατε», τα προβλήματα που αντιμετώπισατε, το κράτος που δημιούργησαν οι Βησιγόθοι, τους νόμους που έφτιαξαν, πώς αρχίσατε να ζείτε μαζί τους. Γράψε ένα κείμενο (90–100 λέξεις) με αυτά που του είπες.
- γ) Είσαι ο Φίλιμερ, 49 ετών, Βησιγόθος, που «φιλοξενήθηκε» στο κτήμα του Κορνήλιου, και μιλάς κι εσύ στον εγγονό σου για το πώς φτάσατε στην περιοχή. Του μιλάς για τη «φιλοξενία», για τα προβλήματα που αντιμετώπισατε στο νέο σας τόπο, το κράτος που δημιουργήσατε, πώς αρχίσατε να ζείτε μαζί με τους ντόπιους. Γράψε ένα κείμενο (90–100 λέξεις) με αυτά που του είπες.

- 16 Σε ποιες κατηγορίες ανήκουν οι πηγές 2.8, 2.9, 2.22, 2.32, 2.40, 2.42, 2.44, Π 2.4, Π 2.5, Π 2.8, Π 2.10, Π 2.14, Π 2.17, Π 2.25, Π 2.30, Π 2.36, Π 2.40, Π 2.41; Συμπληρώστε τον παρακάτω πίνακα με τους αριθμούς των πηγών σε κάθε κατηγορία.

Ιστορικά κείμενα	
Νομοθετικά κείμενα	
Χρονογραφίες	
Αντικείμενα καθημερινής ζωής	
Μνημεία	
Επιστολές	



ΕΠΕΑΕΚ ΙΙ ΜΕΤΡΟ 1.1  
ΕΝΕΡΓΕΙΑ 1.1.1  
ΦΟΡΕΑΣ ΥΛΟΠΟΙΗΣΗΣ:  
ΕΘΝΙΚΟ ΚΑΙ ΚΑΠΟΔΙΣΤΡΙΑΚΟ  
ΠΑΝΕΠΙΣΤΗΜΙΟ  
ΑΘΗΝΩΝ/ΕΛΚΕ  
ΥΠΕΥΘΥΝΕΣ ΕΡΓΟΥ:  
ΚΑΘΗΓΗΤΡΙΑ  
ΑΝΝΑ ΦΡΑΓΚΟΥΔΑΚΗ  
ΚΑΘΗΓΗΤΡΙΑ  
ΘΑΛΕΙΑ ΔΡΑΓΩΝΑ

Η ΠΡΑΞΗ ΣΥΓΧΡΗΜΑΤΟΛΟΓΕΙΤΑΙ ΑΠΟ ΚΟΙΝΟΤΙΚΟΥΣ ΠΟΡΟΥΣ (ΕΥΡΩΠΑΪΚΟ ΚΟΙΝΩΝΙΚΟ ΤΑΜΕΙΟ) ΚΑΙ ΕΘΝΙΚΟΥΣ ΠΟΡΟΥΣ ΚΑΤΑ 80% ΚΑΙ 20% ΑΝΤΙΣΤΟΙΧΑ, ΣΕ ΣΧΕΣΗ ΜΕ ΤΟ ΣΥΝΟΛΙΚΟ ΠΡΟΫΠΟΛΟΓΙΣΜΟ ΤΟΥ ΕΡΓΟΥ

